

Инструкция по сборке

Мори

Шкаф распашной - 6

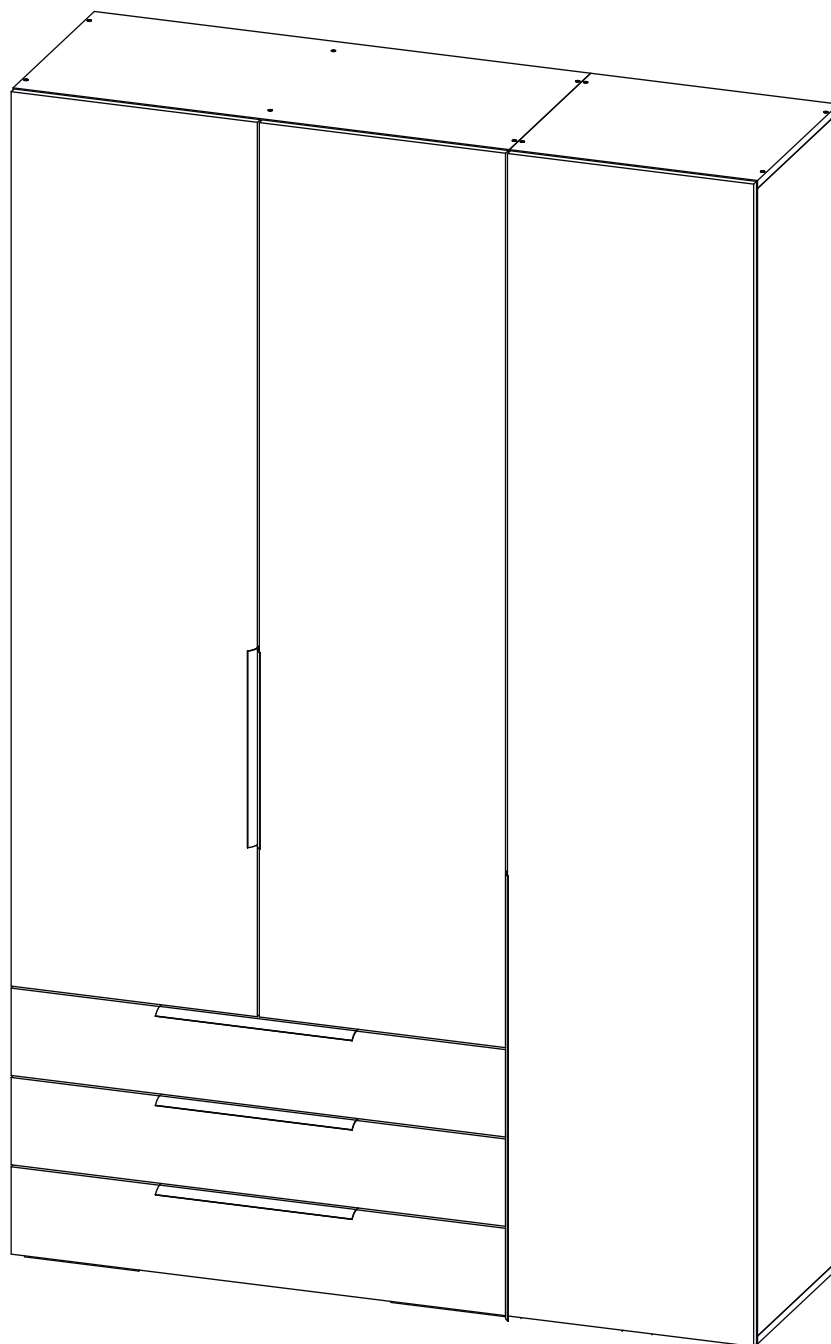



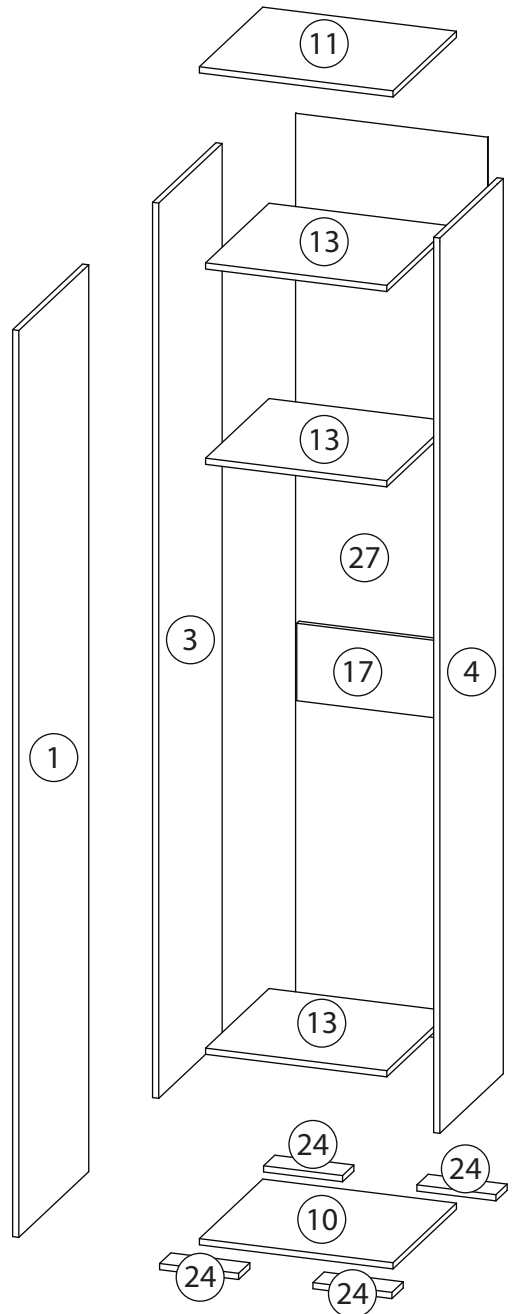
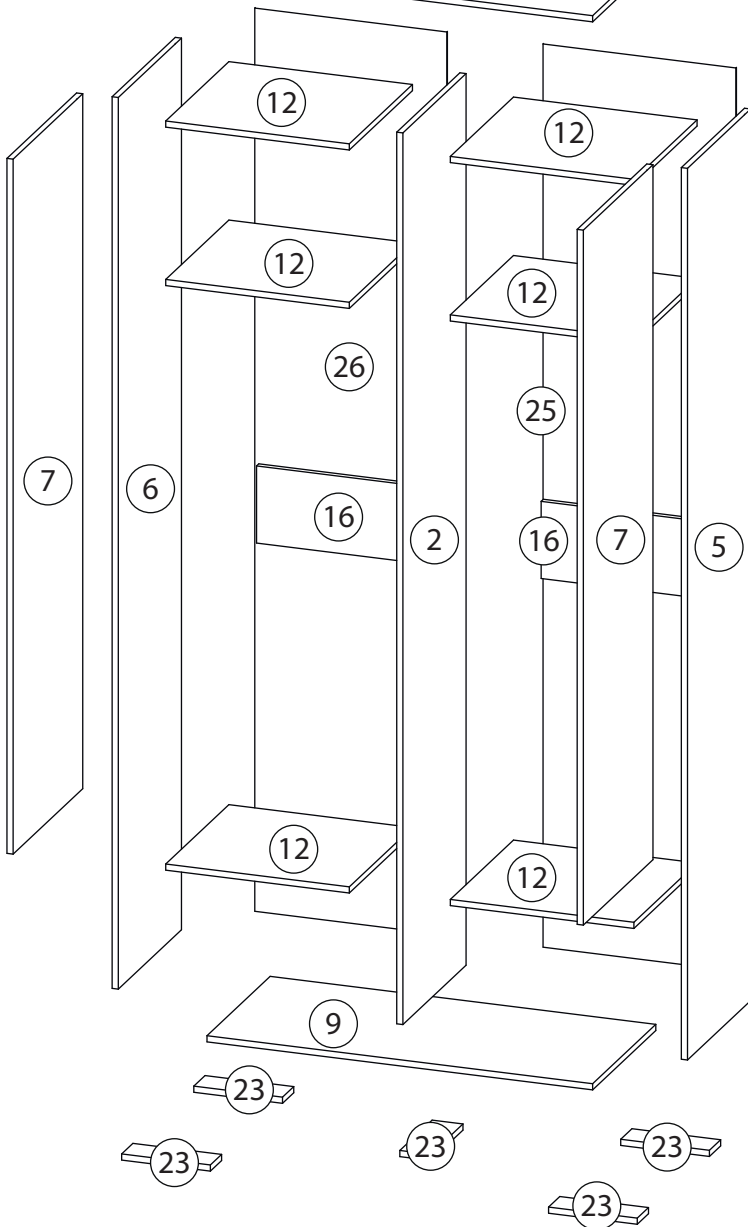
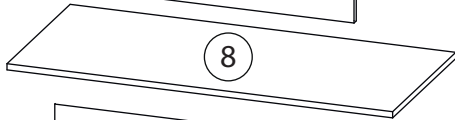
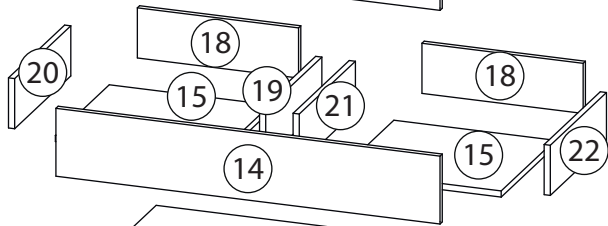
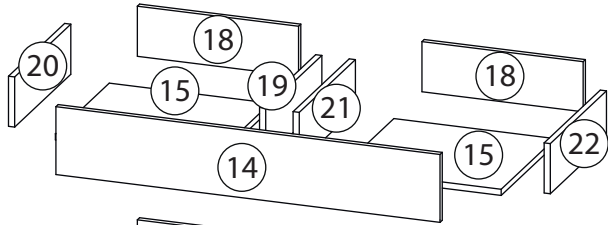
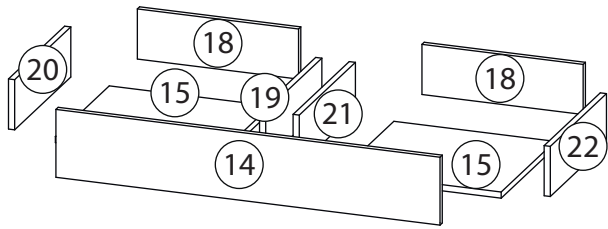

Детали

Поз.	Наименование	Кол-во	Длина	Ширина
1	Дверь	1	2342	496
2	Вертикальная	1	2312	450
3	Бок правый	1	2312	450
4	Бок левый	1	2312	450
5	Бок левый	1	2312	450
6	Бок правый	1	2312	450
7	Дверь	2	1802	496
8	Крыша	1	1000	450
9	Горизонтальная	1	1000	450
10	Горизонтальная	1	500	450
11	Крыша	1	500	450
12	Полка	6	476	450
13	Полка	3	468	450
14	Фасад ящика	3	176	996
15	Дно ящика	6	418	384
16	Ребро жесткости	2	476	200
17	Ребро жесткости	1	468	200
18	Задн. пан. ящика	6	130	418
19	Бок. ящ. правая	3	130	400
20	Бок. ящ. левая	3	130	400
21	Бок. ящ. левая	3	130	400
22	Бок. ящ. правая	3	130	400
23	Горизонтальная	5	230	80
24	Горизонтальная	4	204	80
25	Задняя стенка	1	2342	500
26	Задняя стенка	1	2342	498
27	Задняя стенка	1	2342	496

Детали

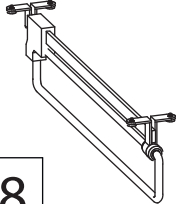
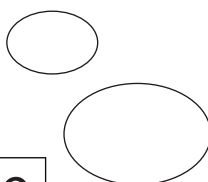
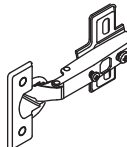
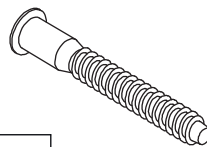
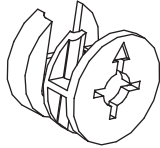
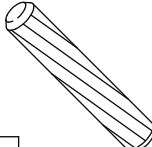
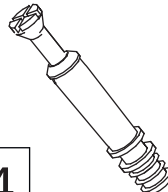

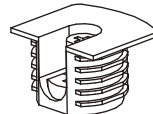
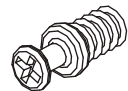
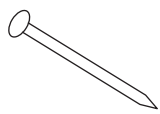
Фурнитура

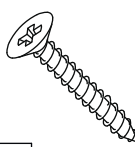
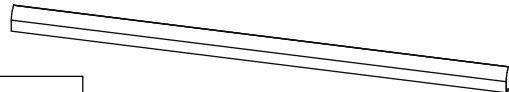
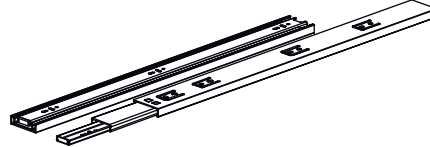
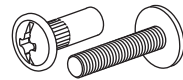
 28	 29	 30	 31	 32
<u>Штанга выдвигающая</u>	<u>Заглушка Ø13-20</u>	<u>Петля накладная</u>	<u>Евровинт 7x50</u>	<u>Эксцентрик</u>
 33	 34	 35	 36	 37
<u>Шкант бук</u>	<u>Шток эксцентрика</u>	<u>Евровинт 6,3x13</u>	<u>Стяжка VB35</u>	<u>Винт для стяжки VB35</u>
 38	 39	 40	 41	
<u>Гвоздь 1,6x25</u>	<u>Саморез 3,5x16</u>	<u>Саморез 3,5x30</u>	<u>Ручка</u>	
 42	 43			
<u>Шариковые направляющие</u>		<u>Стяжка межсекционная</u>		

1

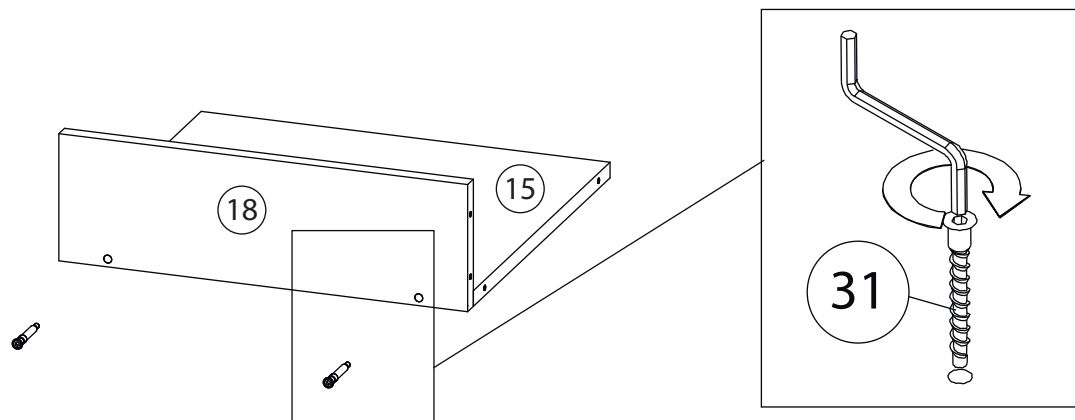

2

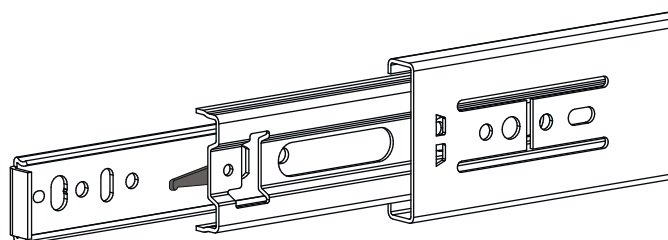
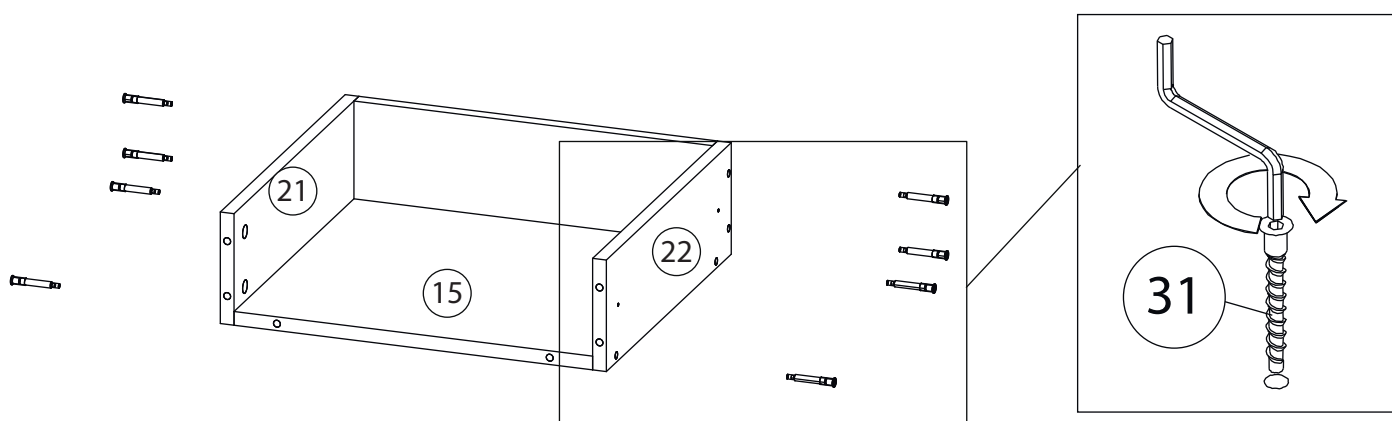

Внимание! Во избежание заклинивания механизма не устанавливайте заглушки винтов и эксцентриков над направляющими!

Схема установки шариковых направляющих.

Для установки шариковых направляющих в изделие необходимо разъединить их на две части. Широкая часть устанавливается на боковую стенку каркаса, а узкая на боковую стенку выдвижного ящика. Разъединение производится путем нажатия на пластиковый рычажок при выдвижении узкой части направляющей (смотри рисунок). Если направляющие крепятся на одной боковине с двух сторон, то саморезы необходимо крепить в разные отверстия направляющей. Для регулировки выкатных ящиков по высоте необходимо крепить узкую часть направляющей через ее овальные отверстия.

3

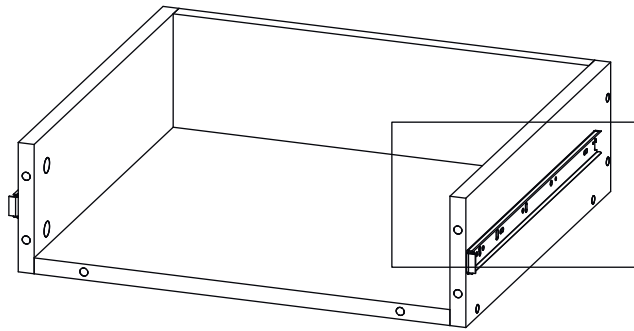

Шариковые направляющие

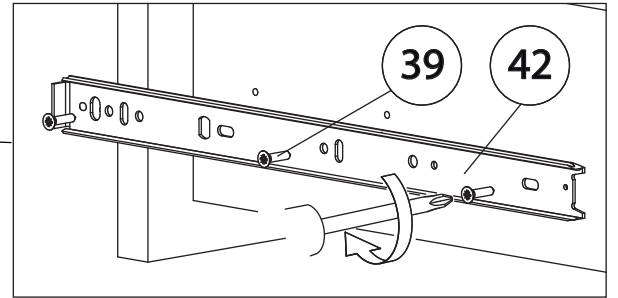

4

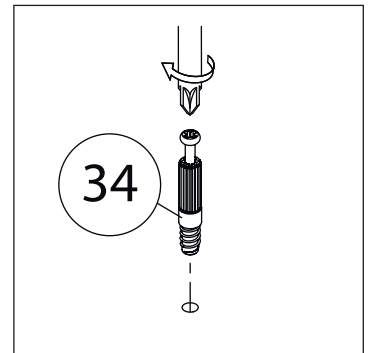
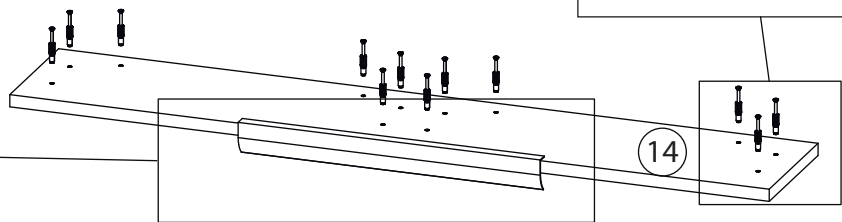
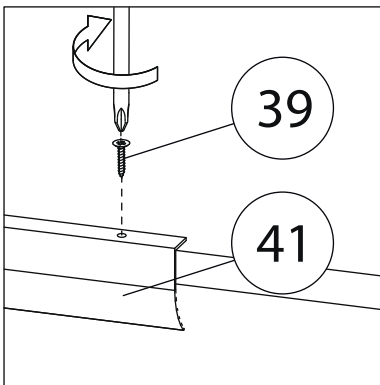

5

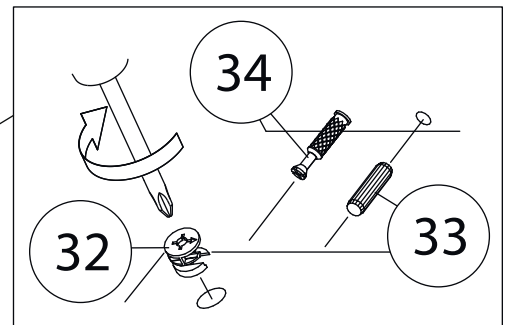
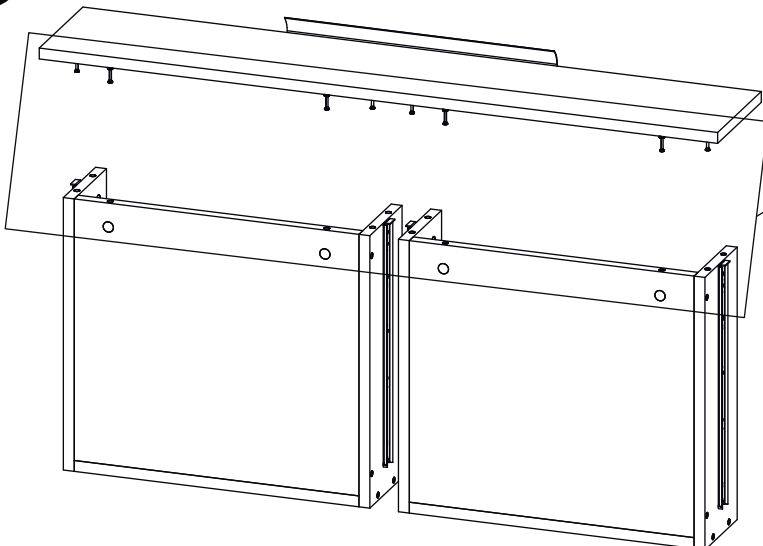

6

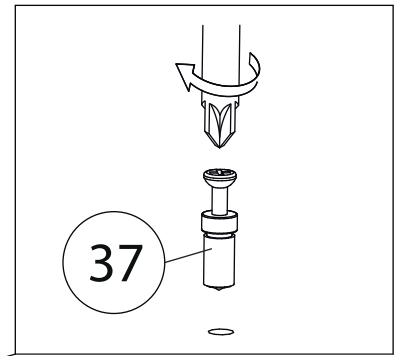
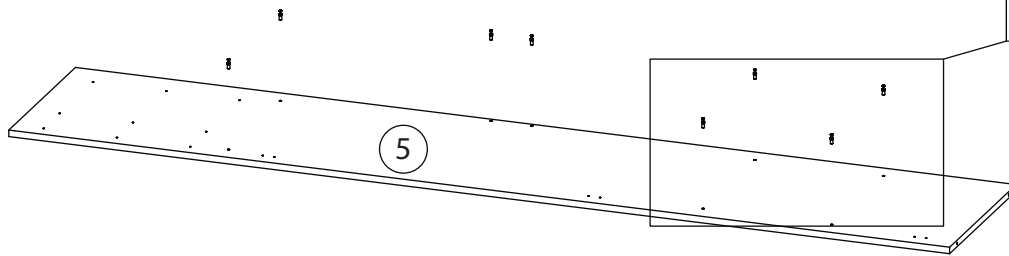

37

Бок левый (6)
собирается зеркально

7

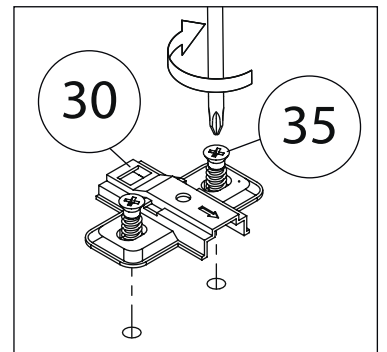
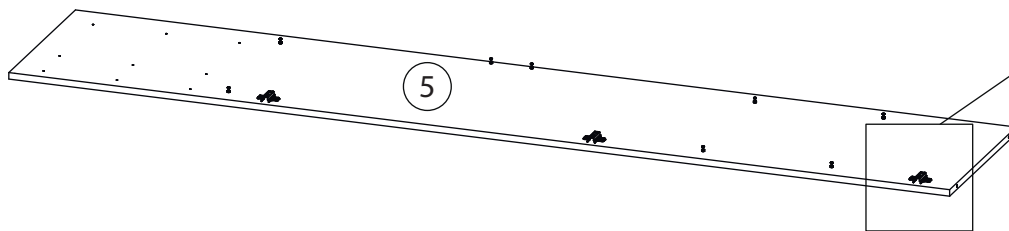

30

35

Бок левый (6)
собирается зеркально

8

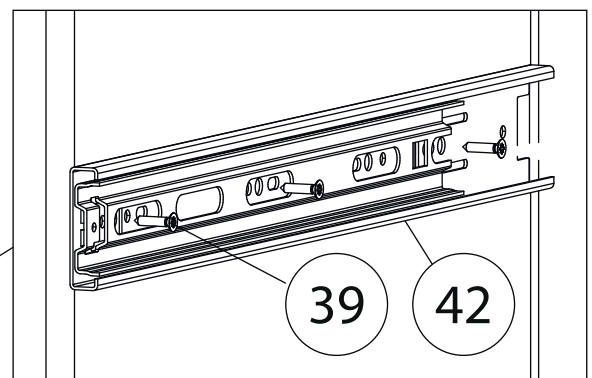
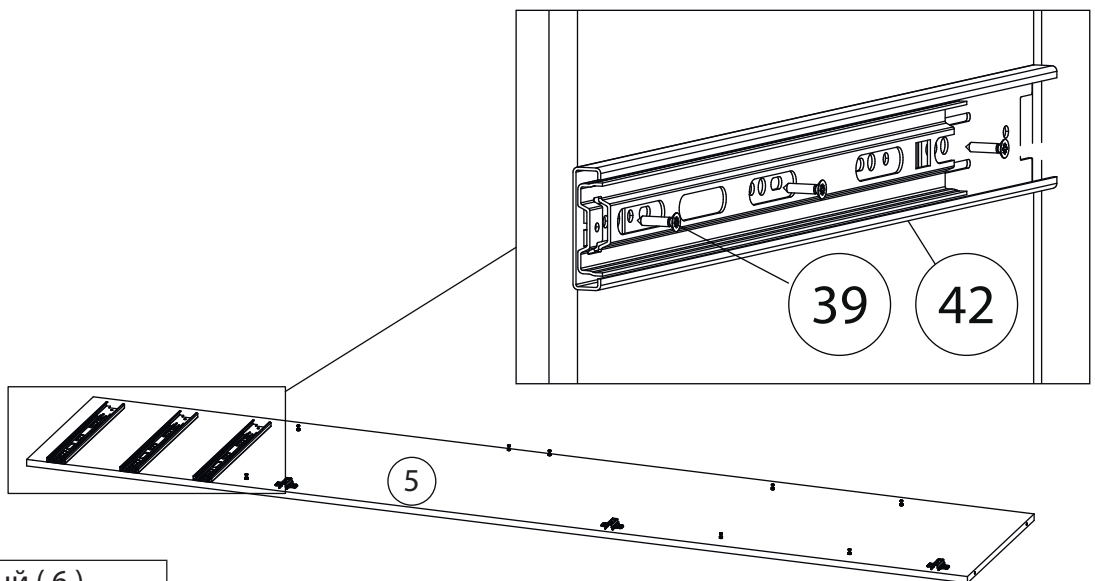

39

42

Бок левый (6)
собирается зеркально

9

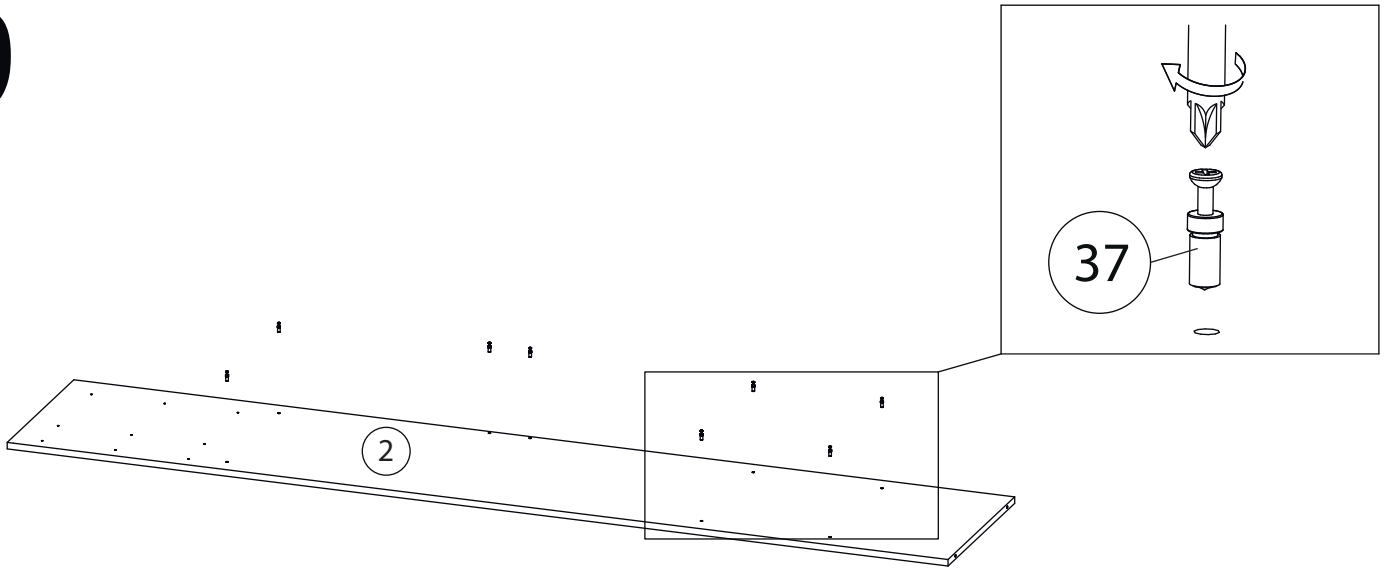

10

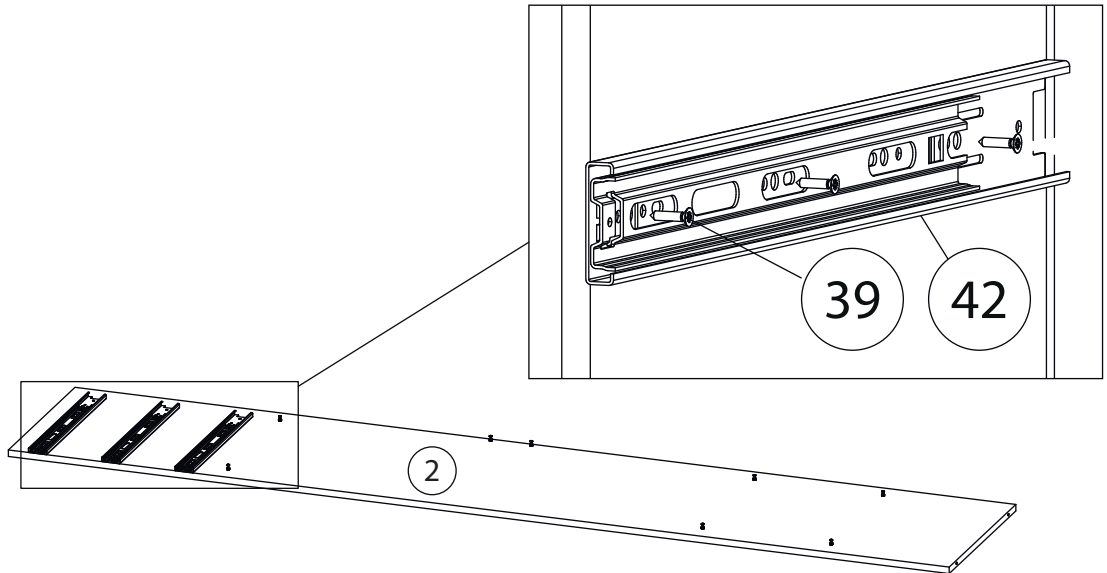

11

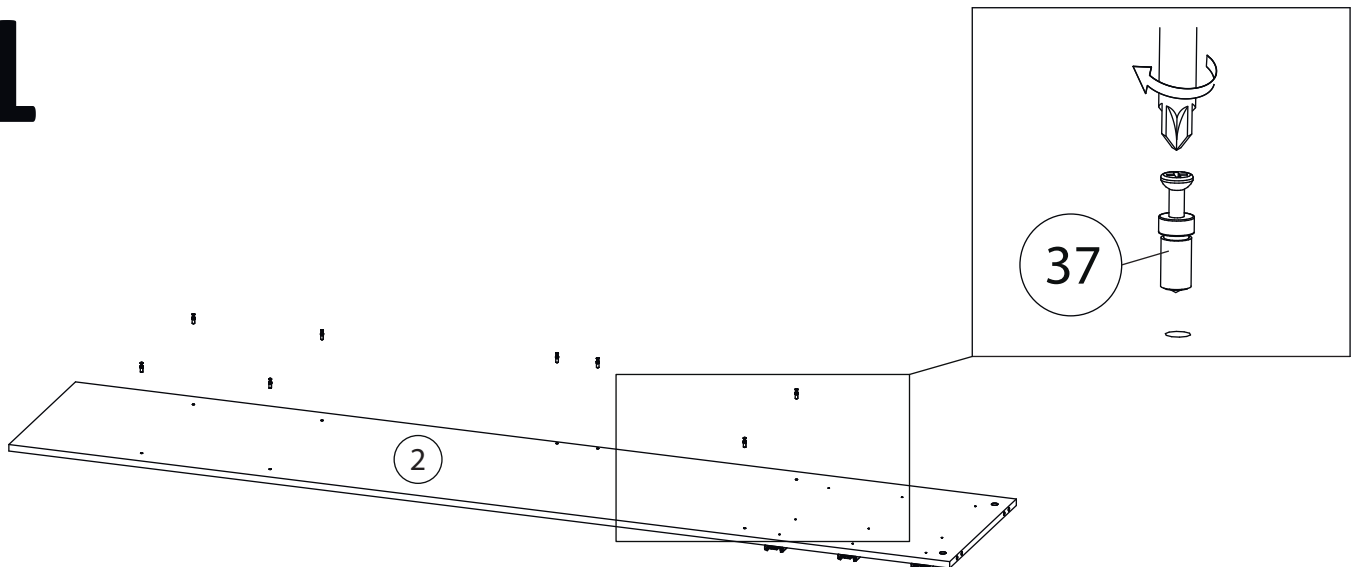

12

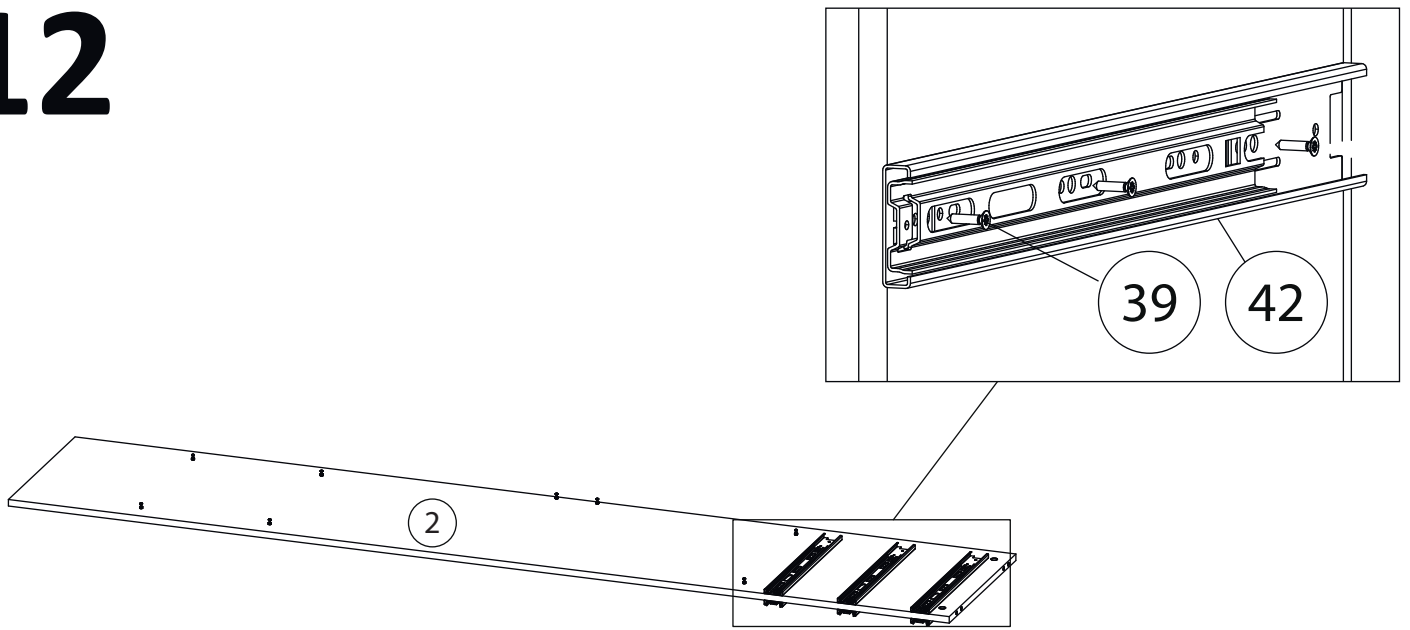

13

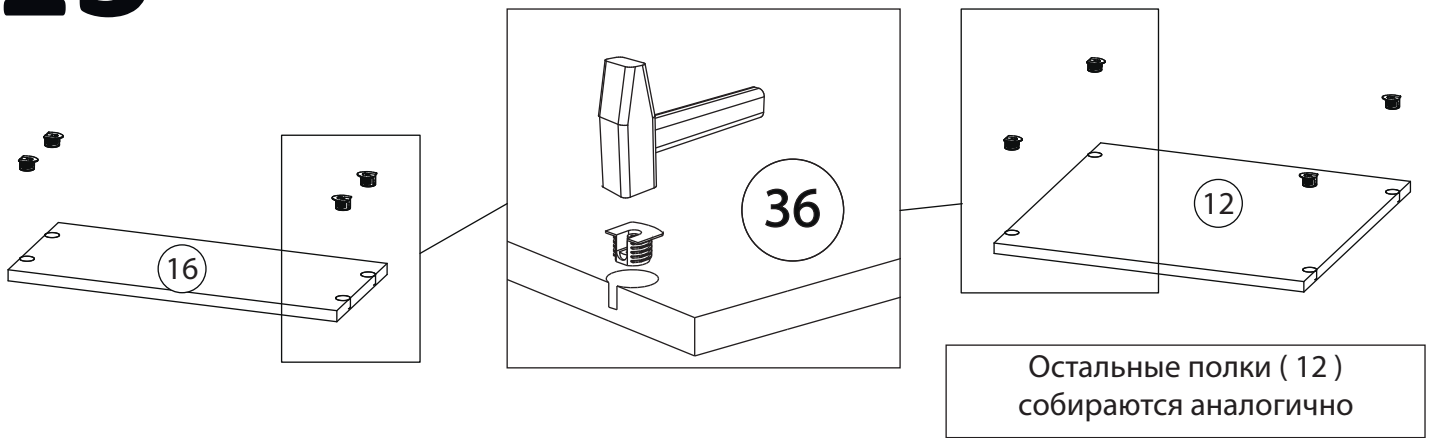

14

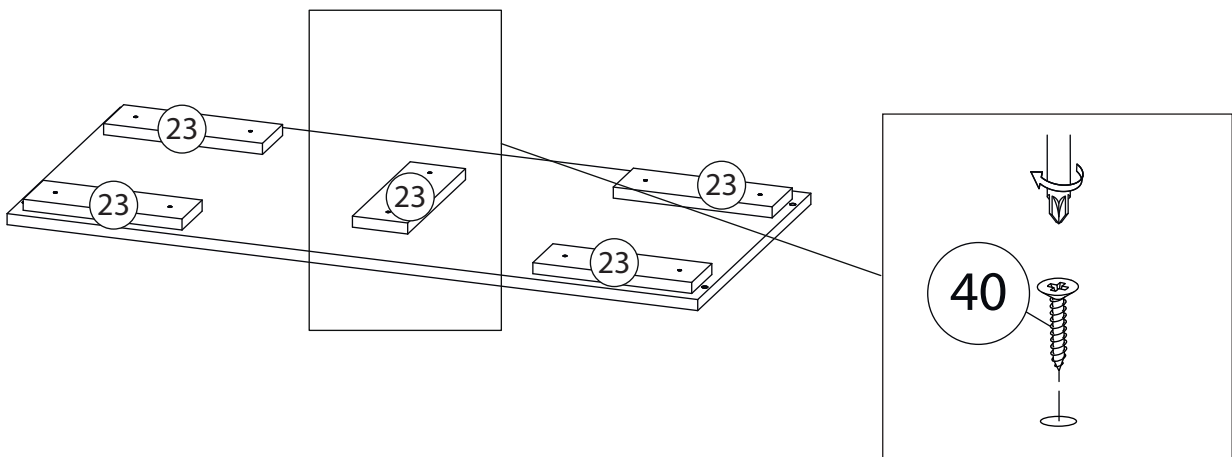

15

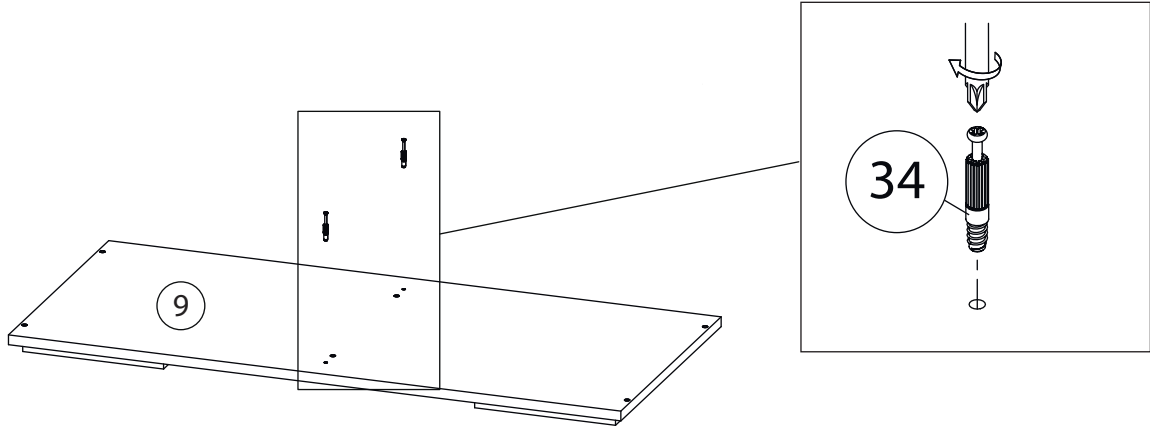

16

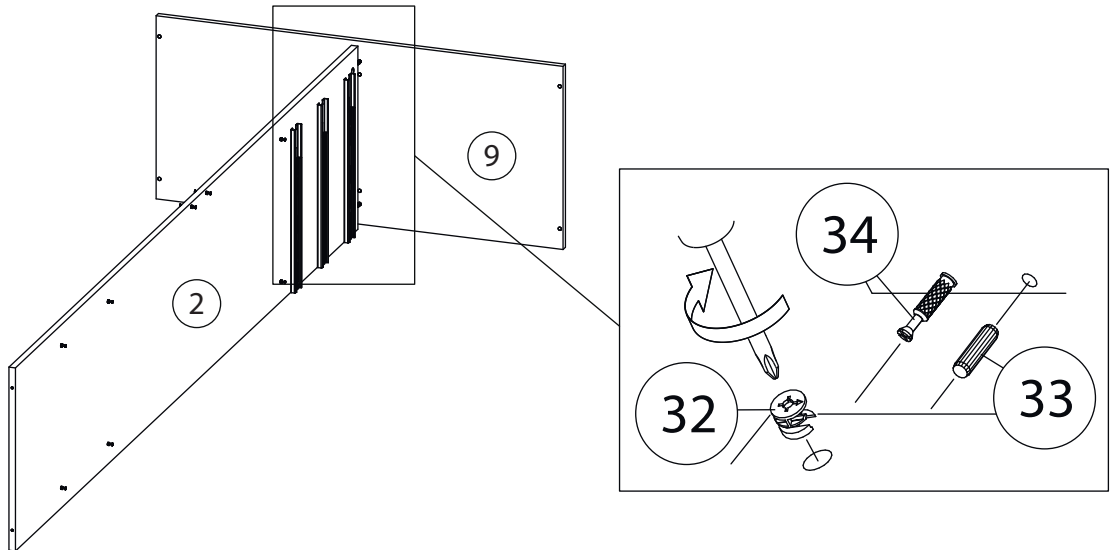

17

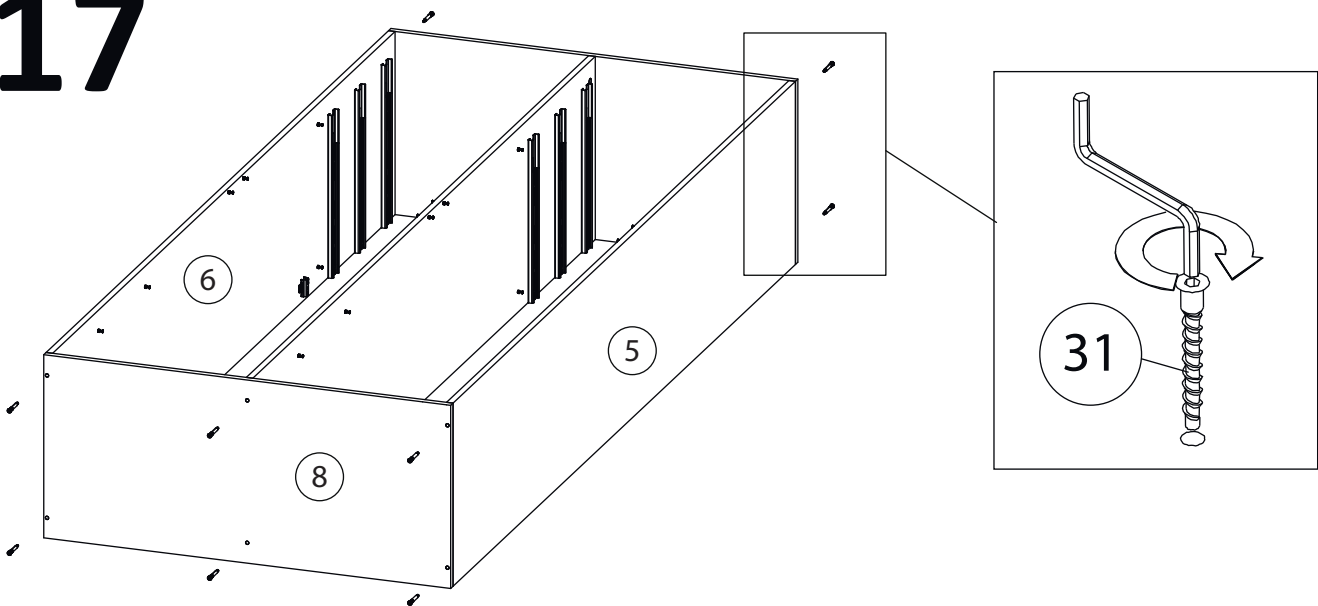

18

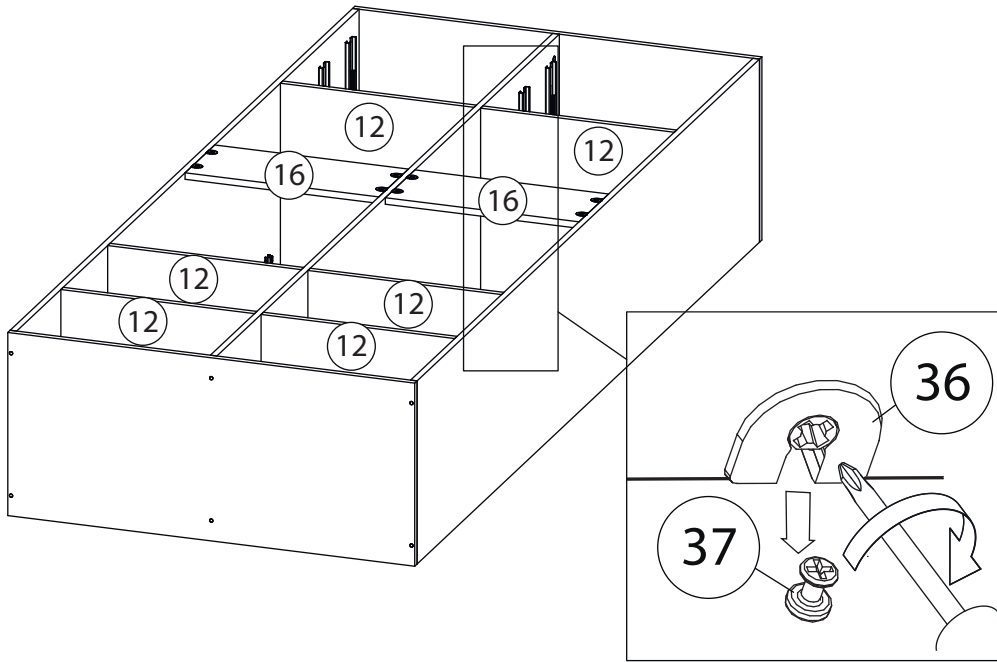

19

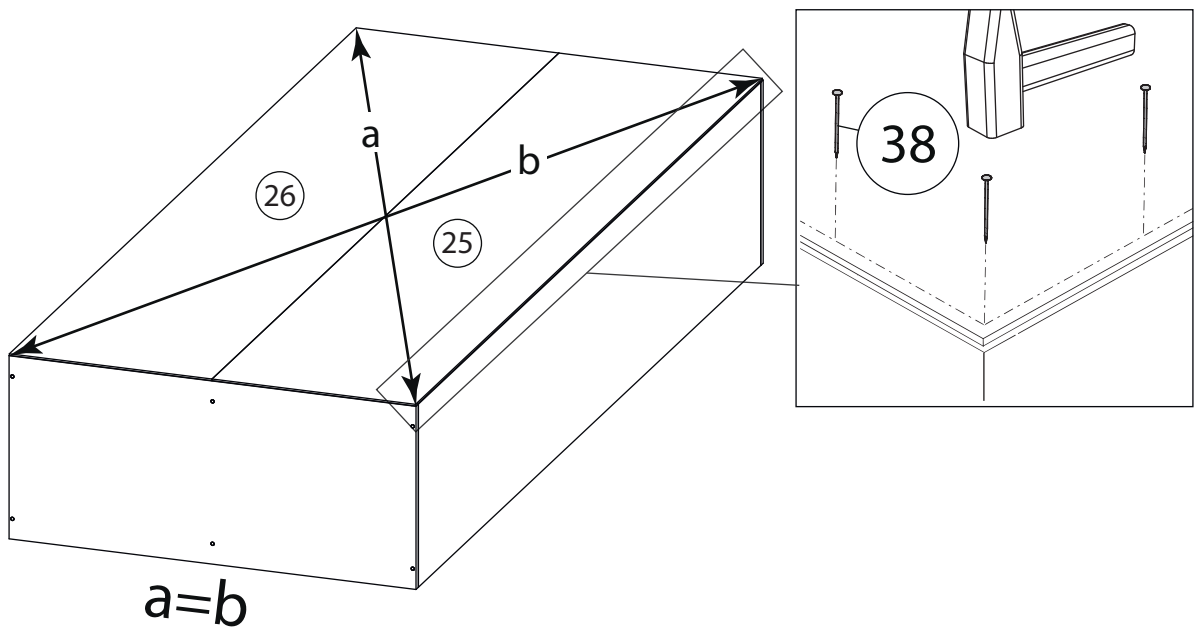

20

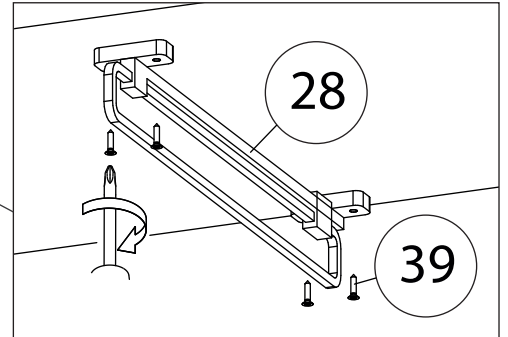
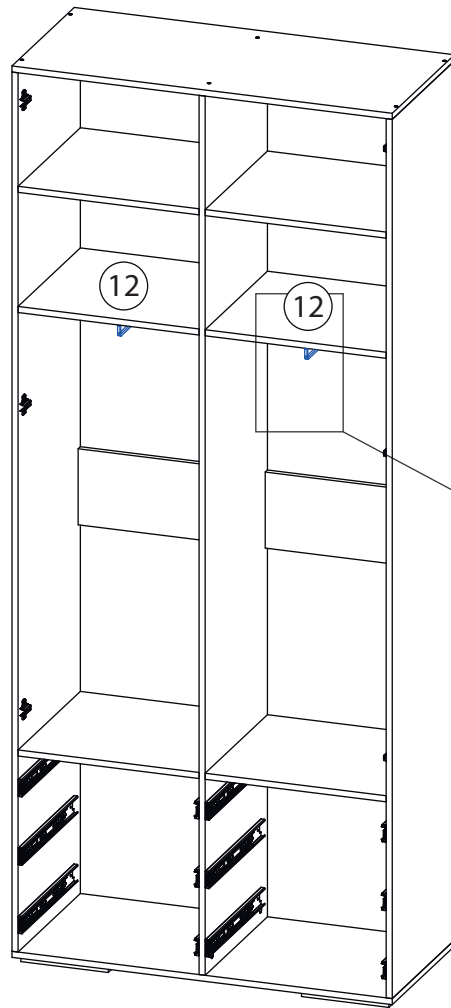

21

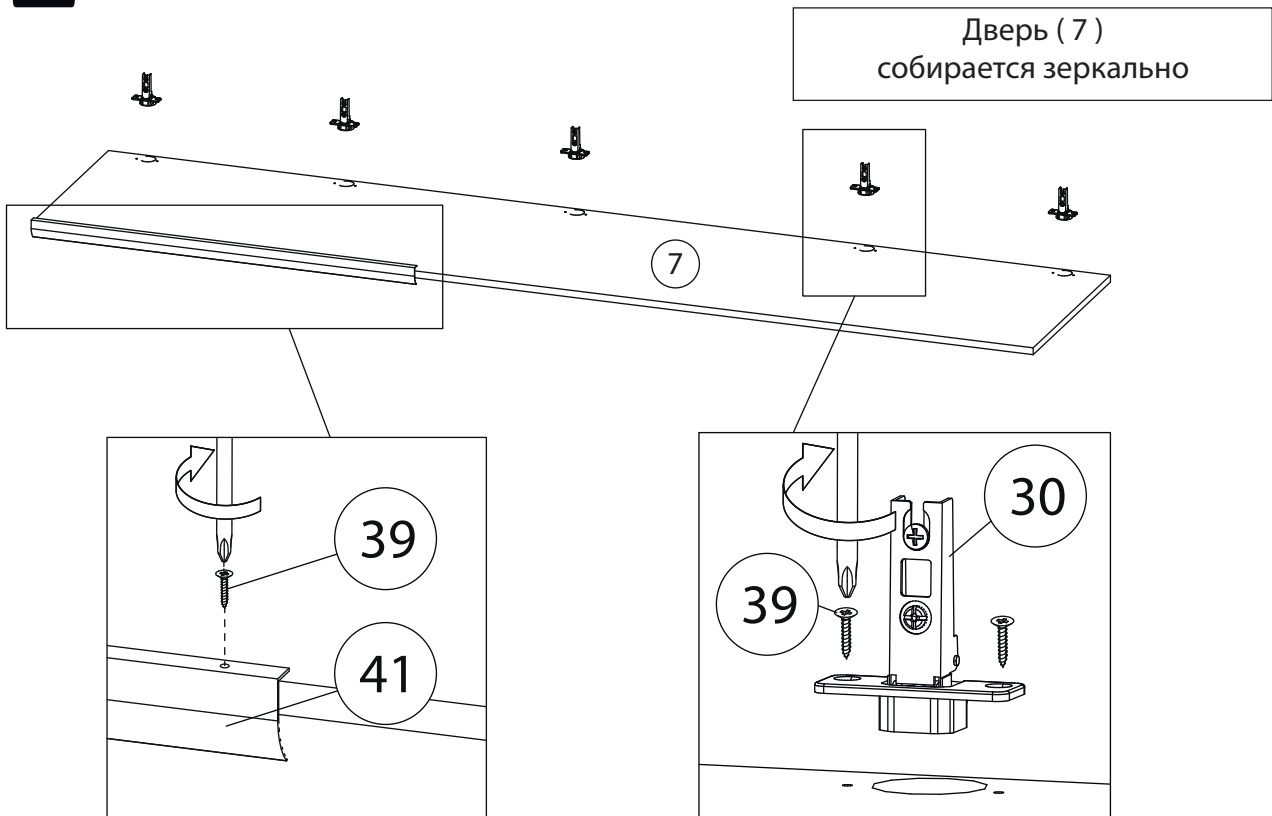

22

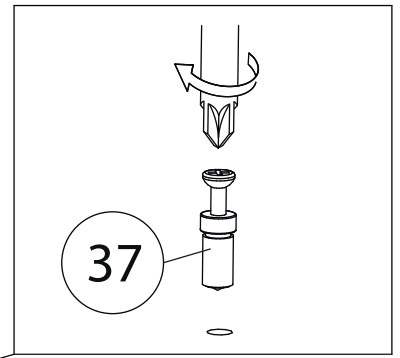
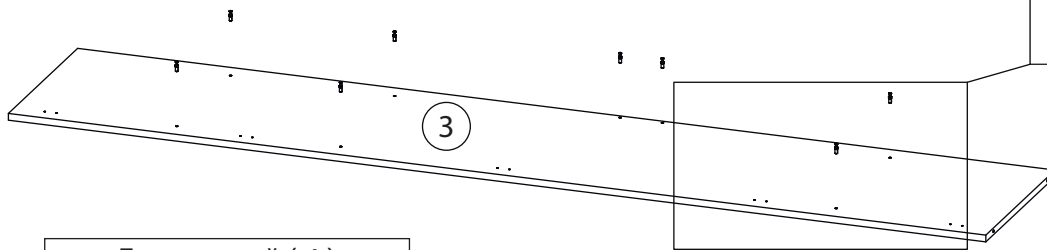

Бок правый (4)
собирается зеркально

23

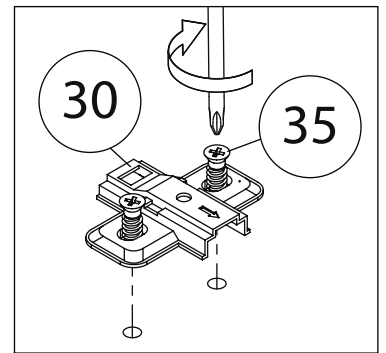
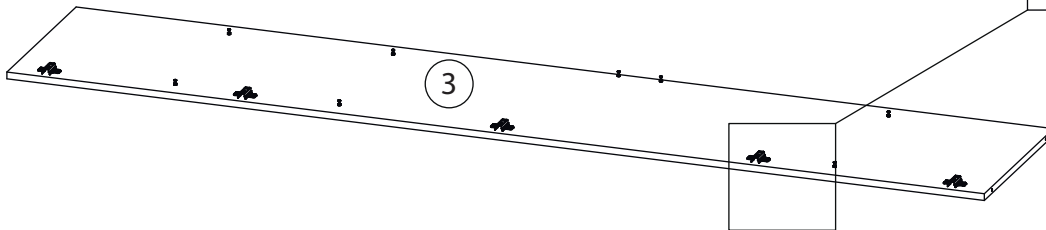

24

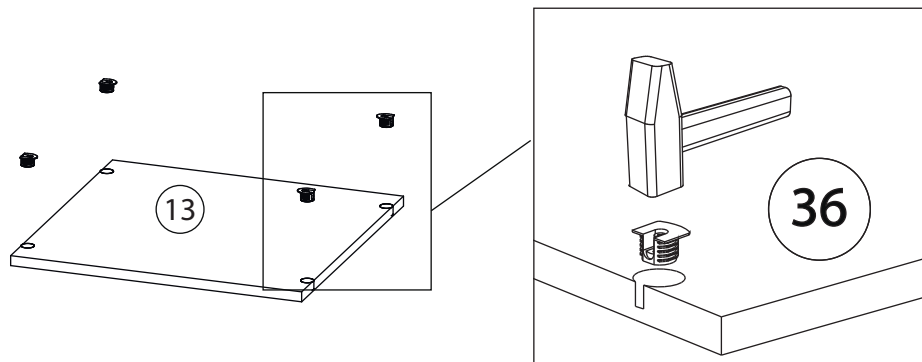

25

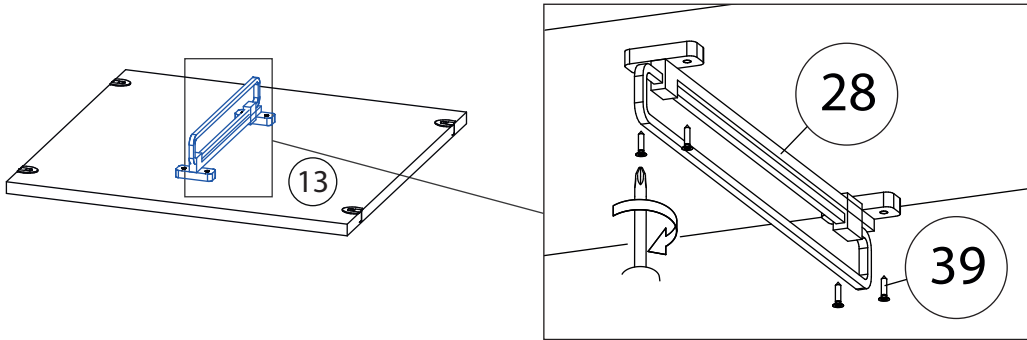

26

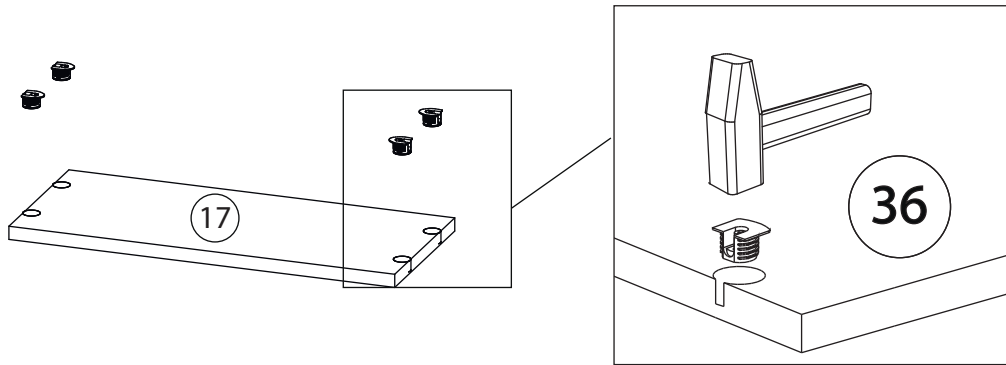

27

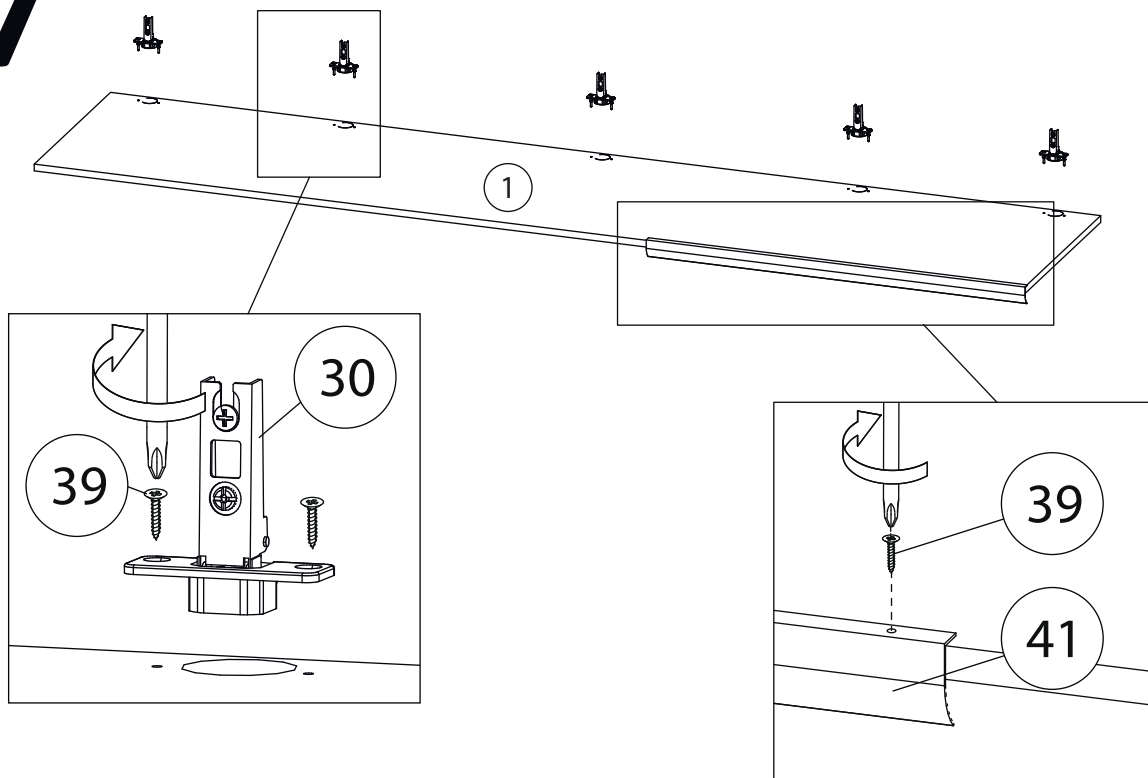

28

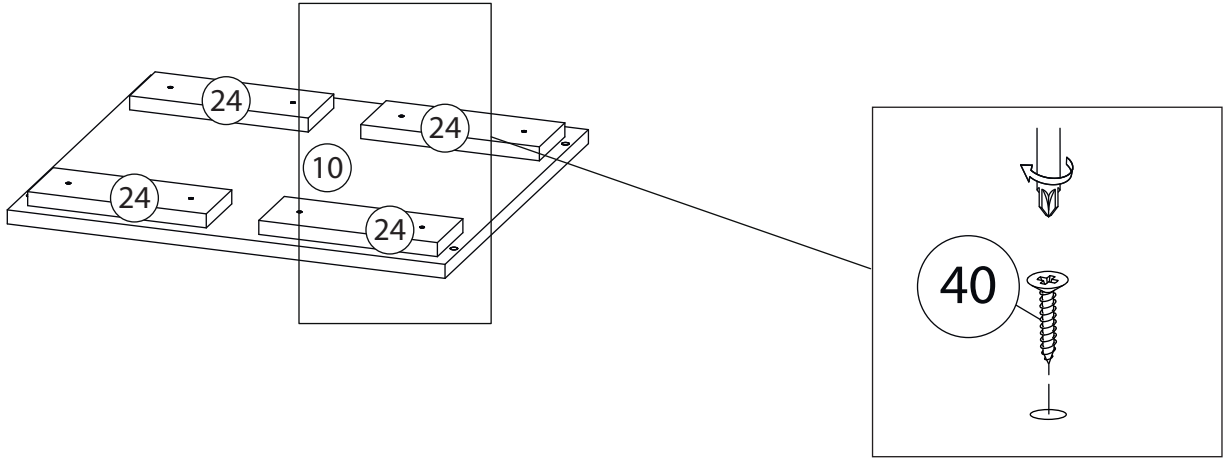

29

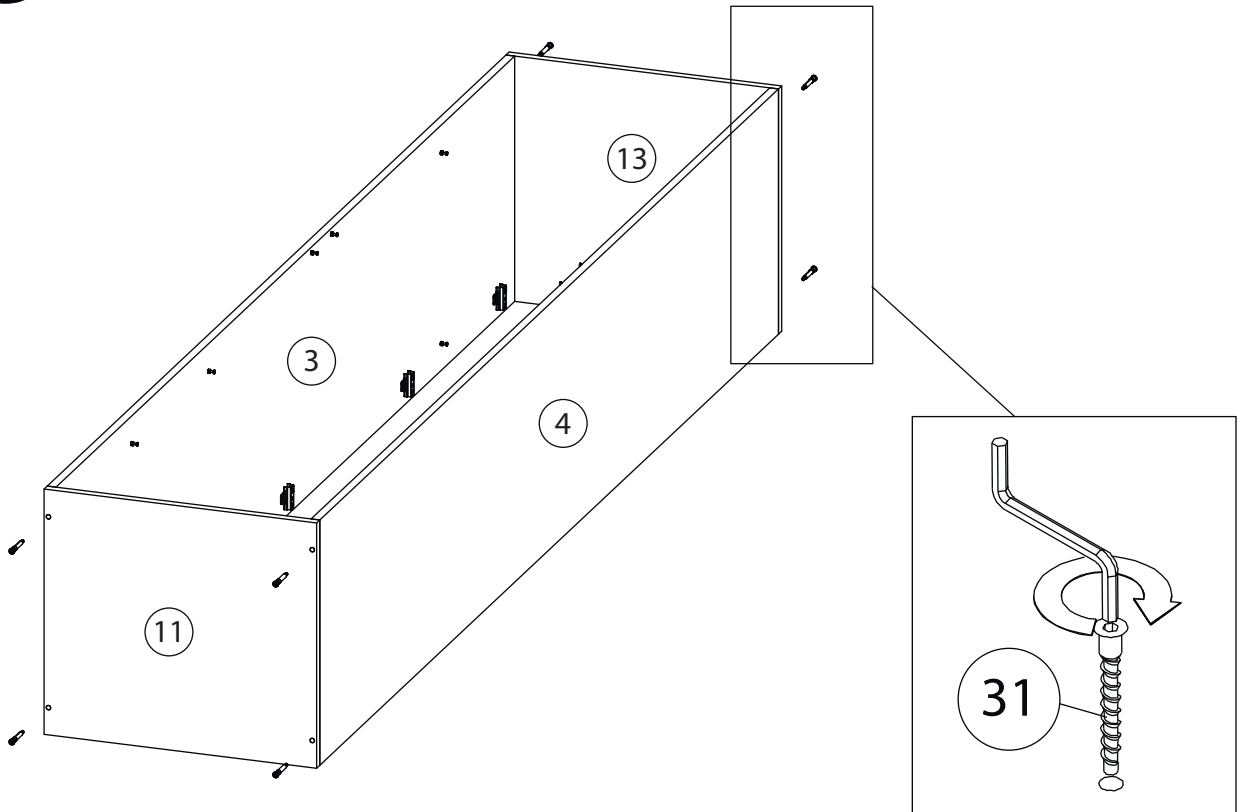

30

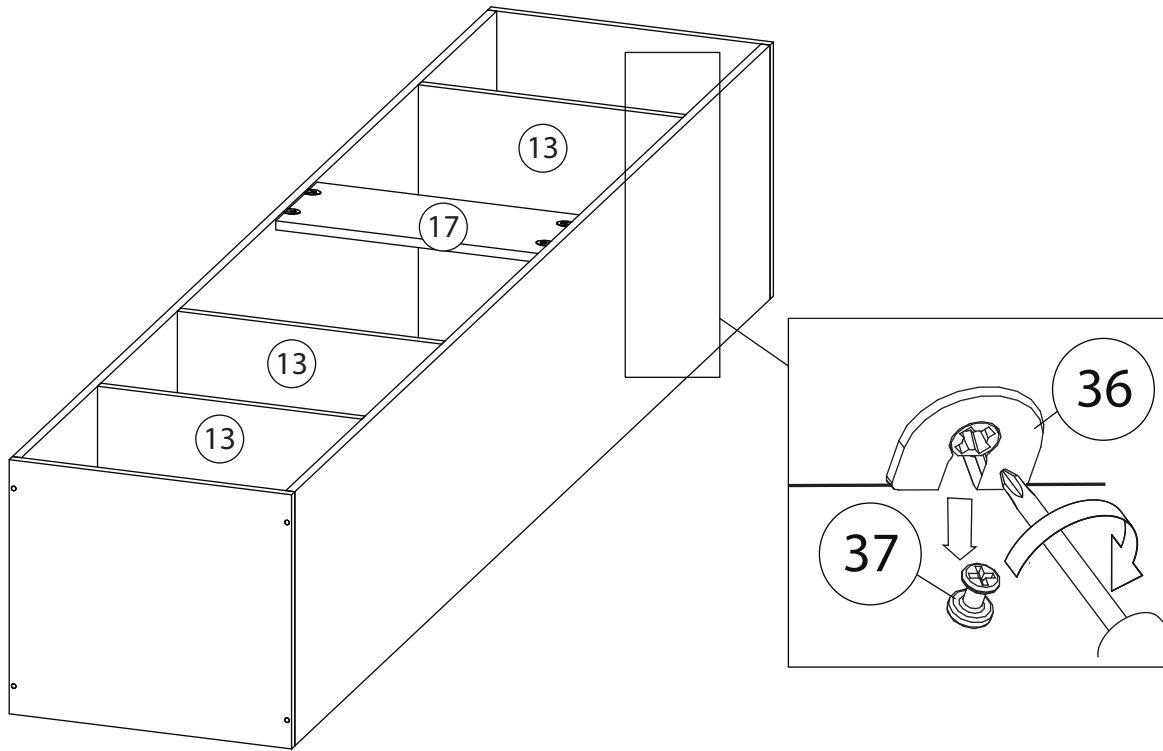

31

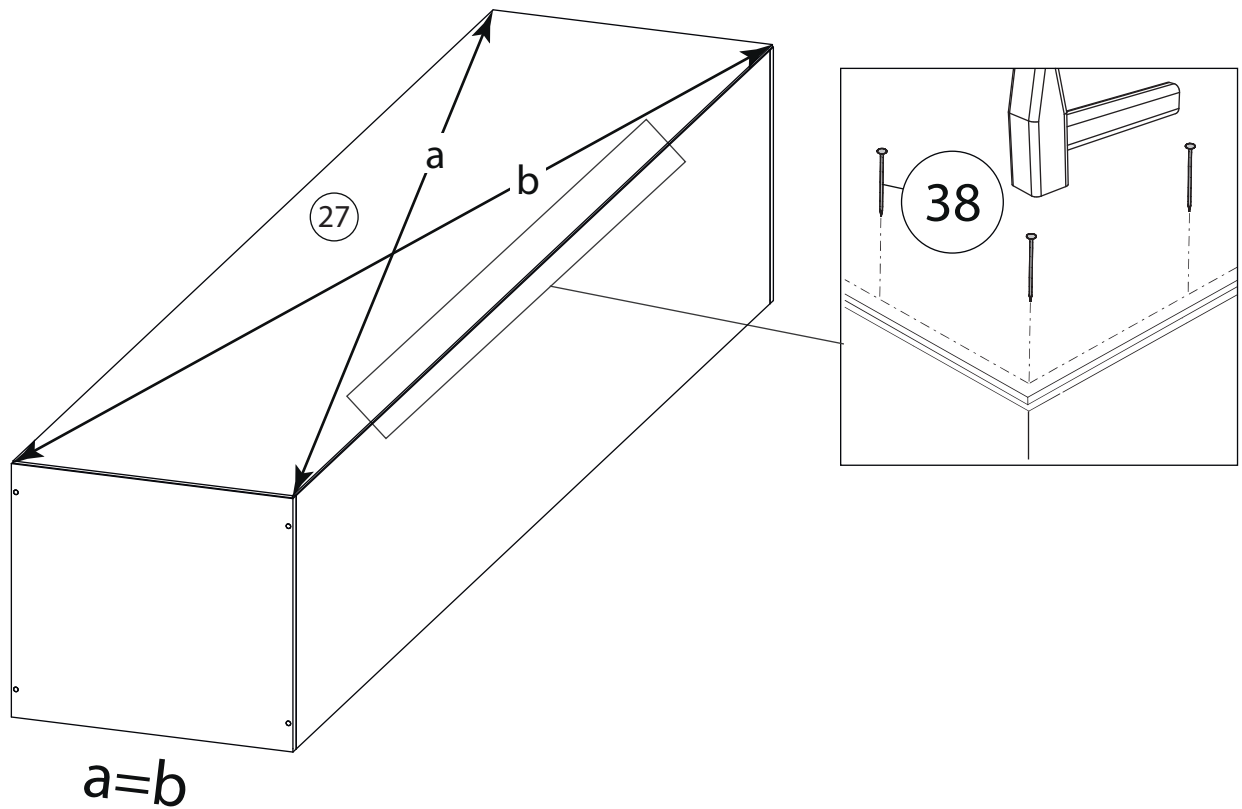

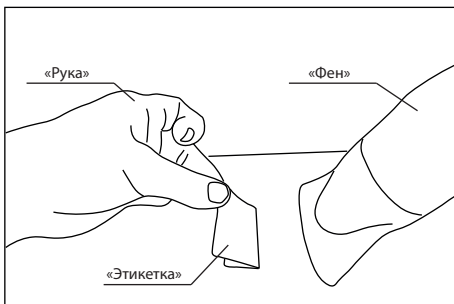
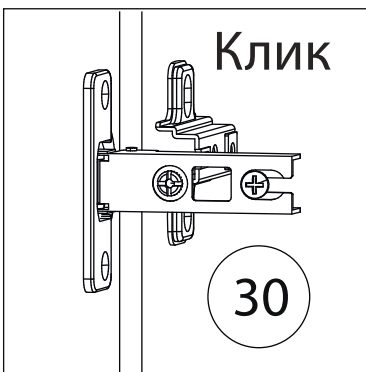
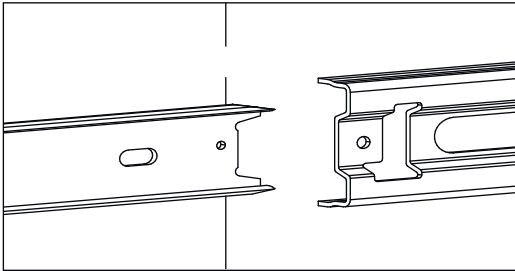

Удалить с детали этикетки со штрихкодом при помощи фена.

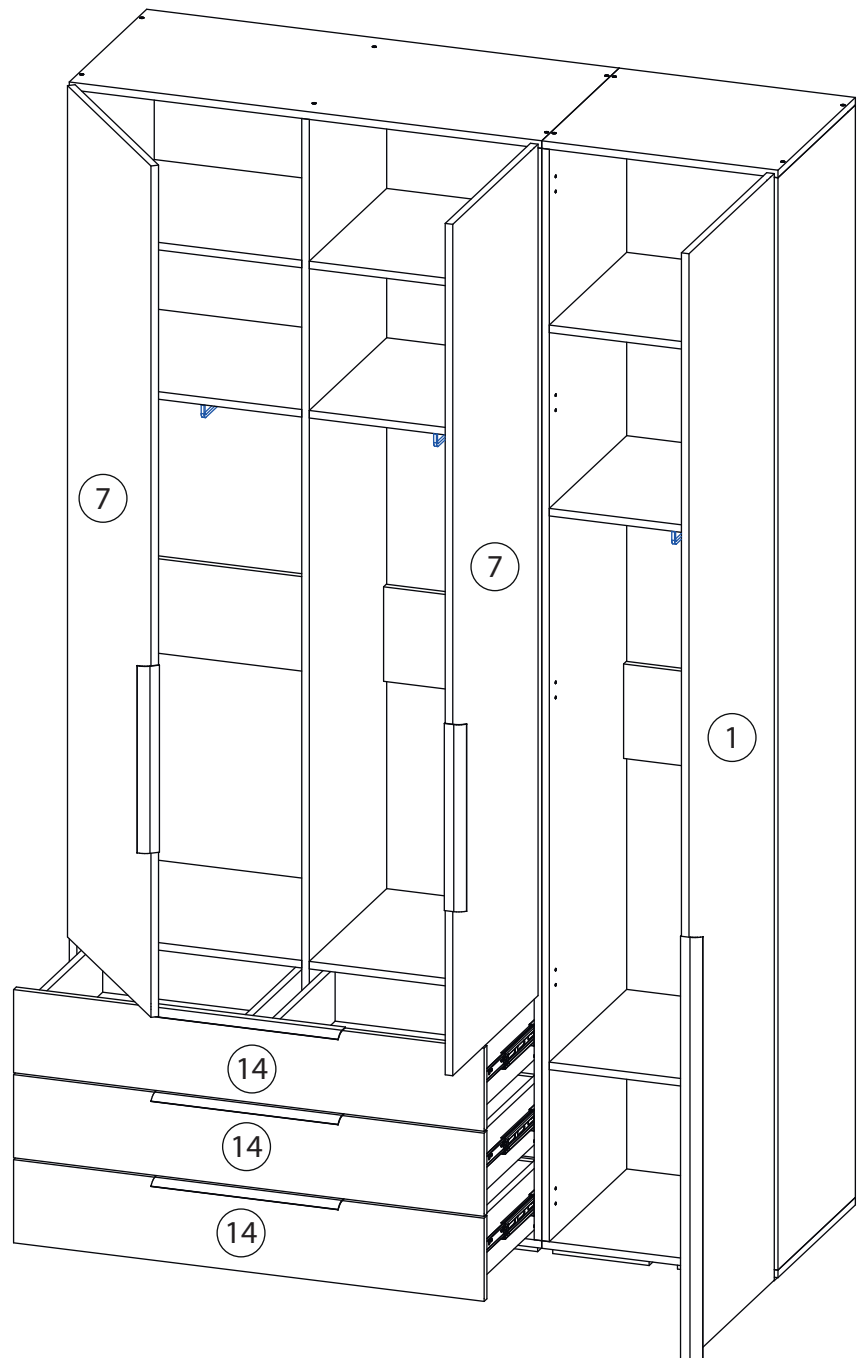

Заклеить технические отверстия заглушками.

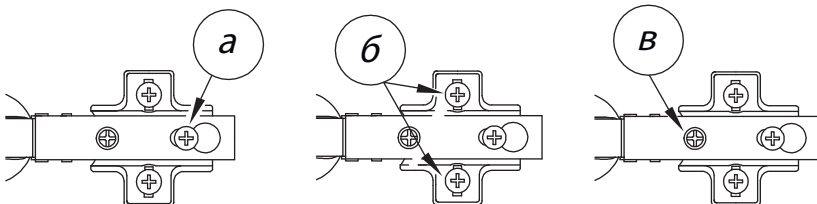

Регулировка петель

- а - регулировка расстояния между дверью и корпусом
- б - регулировка положения двери по-вертикали
- в - регулировка положения двери по-горизонтали