

Инструкция по сборке

Синтра

Тумба прикроватная №2



Детали

Поз.	Наименование	Кол-во	Длина	Ширина
1	Крыша	1	502	420
2	Дно	1	502	400
3	Задняя стенка	1	388	468
4	Бок левый	1	388	400
5	Бок правый	1	388	400
6	Дно ящика	2	410	334
7	Задн. пан. ящика	2	410	147
8	Бок. ящ. левая	2	350	147
9	Бок. ящ. правая	2	350	147
10	Фасад ящика	2	197	496

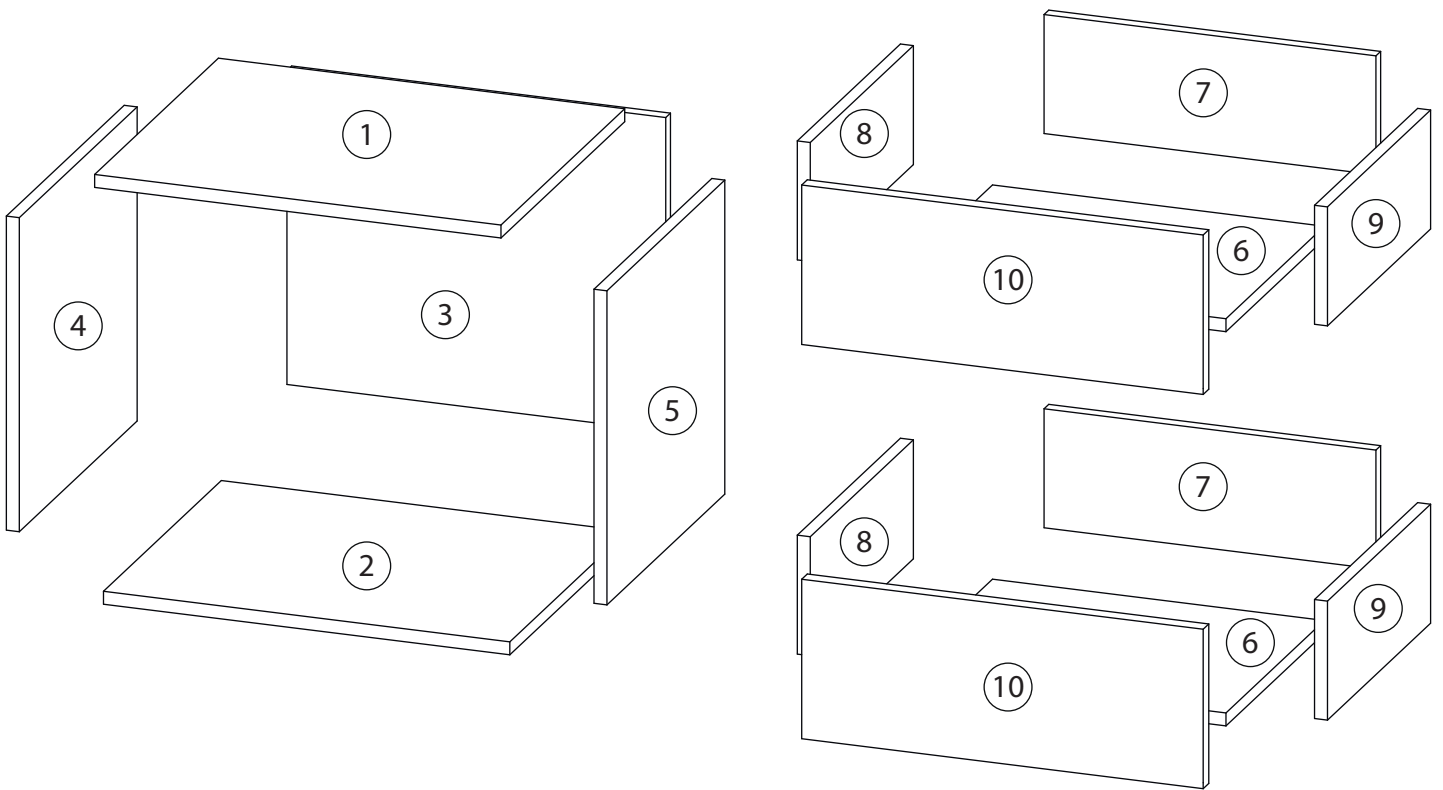

Фурнитура

				
11	12	13	14	15
<u>Заглушка</u> Ø13	<u>Заглушка</u> Ø17-20	<u>Фиксатор задней</u> <u>стенки</u>	<u>Евровинт 7x50</u>	<u>Эксцентрик</u>
				
16	17	18		
<u>Саморез 3,5x16</u>	<u>Шариковые направляющие</u>	<u>Ручка</u>		
				
19	20	21	22	23
<u>Шкант бук</u>	<u>Шток эксцентрика</u>	<u>Стяжка VB35</u>	<u>Винт для стяжки</u> VB35	<u>Опора</u>

1

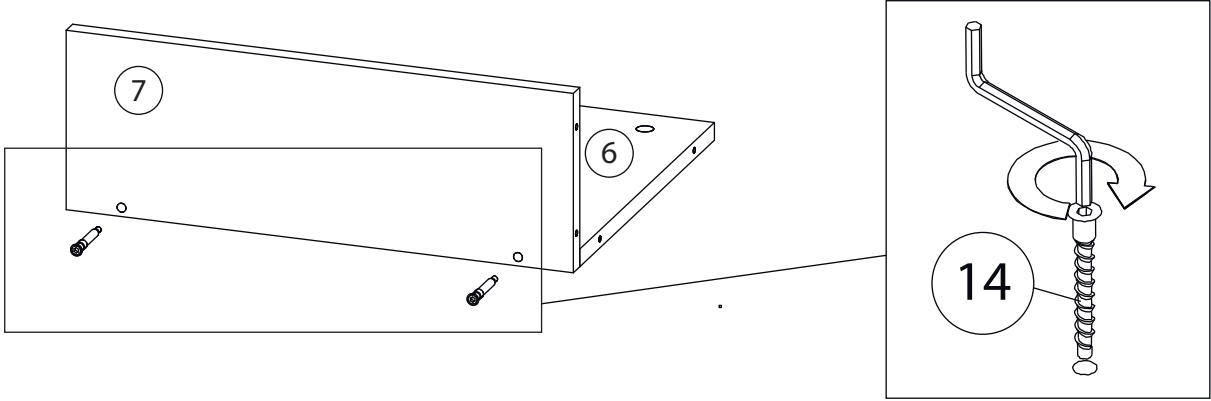

2

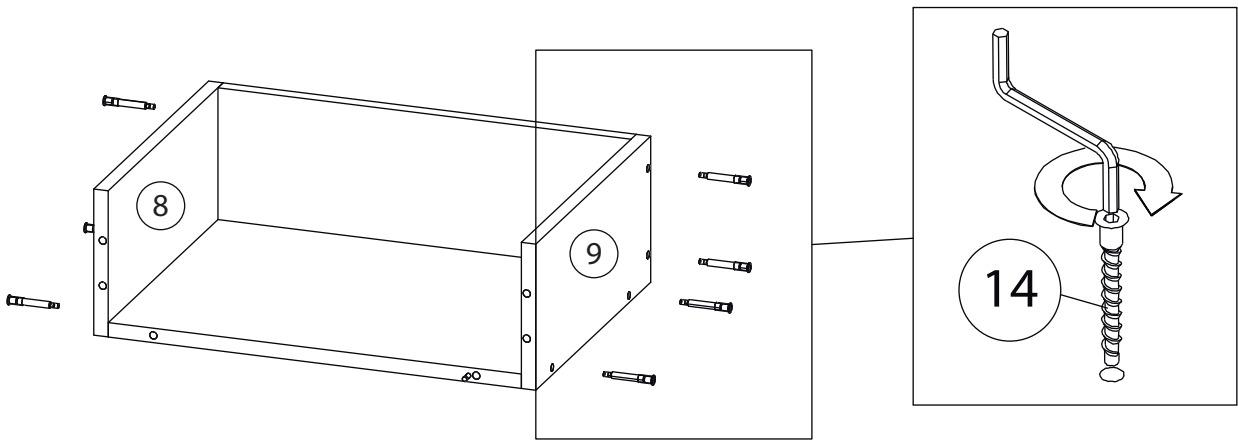

3

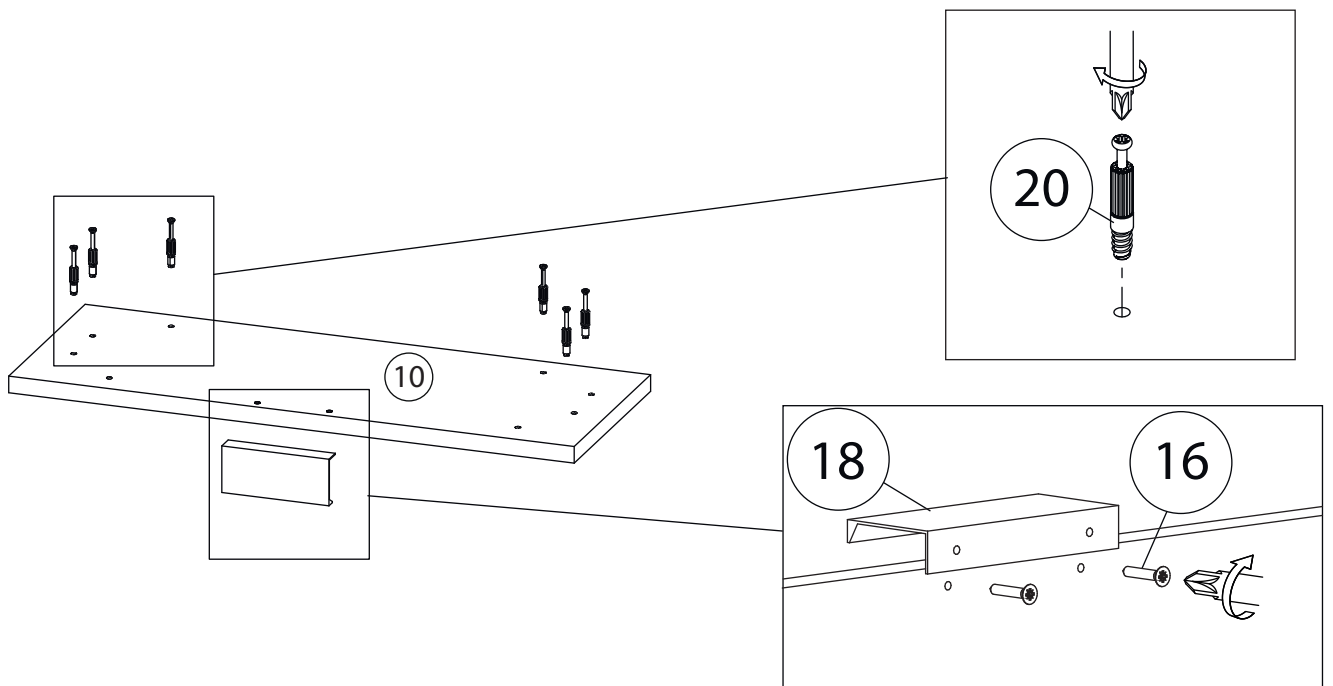

4

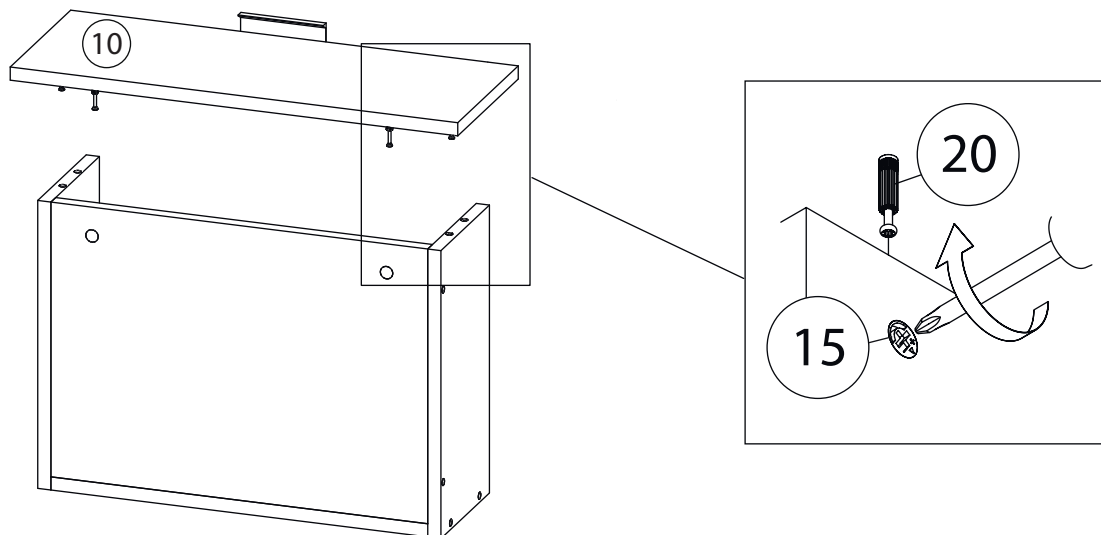

Внимание! Во избежание заклинивания механизма не устанавливайте заглушки винтов и эксцентриков над направляющими!

Схема установки шариковых направляющих.

Для установки шариковых направляющих в изделие необходимо разъединить их на две части. Широкая часть устанавливается на боковую стенку каркаса, а узкая на боковую стенку выдвижного ящика. Разъединение производится путем нажатия на пластиковый рычажок при выдвижении узкой части направляющей (смотри рисунок). Если направляющие крепятся на одной боковине с двух сторон, то саморезы необходимо крепить в разные отверстия направляющей. Для регулировки выкатных ящиков по высоте необходимо крепить узкую часть направляющей через ее овальные отверстия.

5

Шариковые направляющие

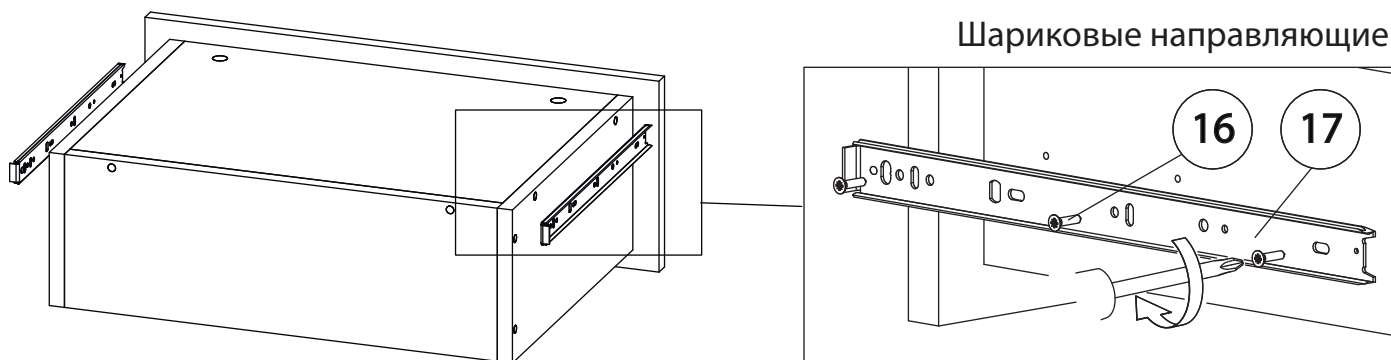

7

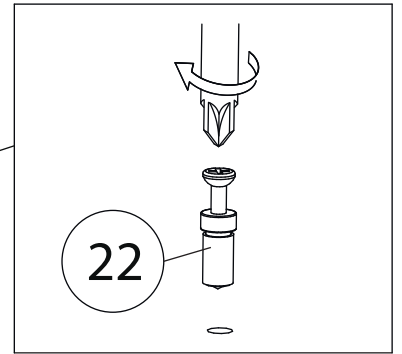
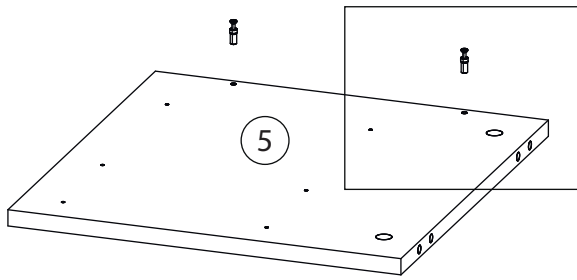

Бок левый (4)
собирается зеркально

8

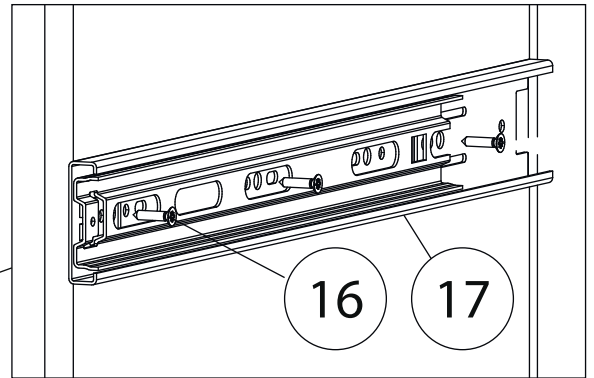
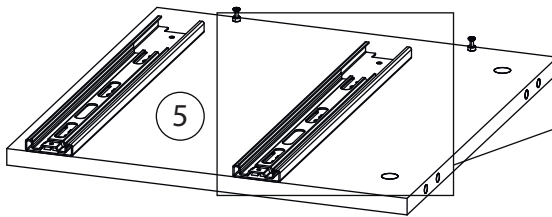

Бок левый (4)
собирается зеркально

9

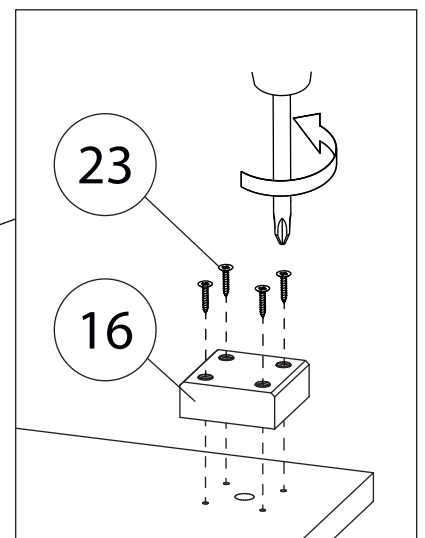
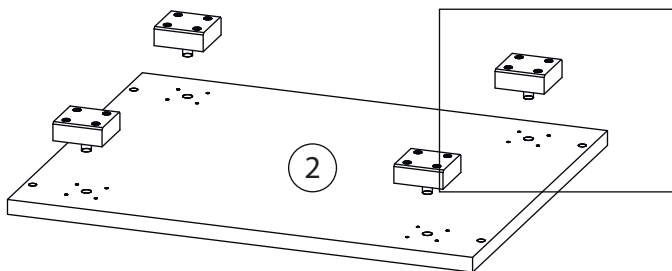

10

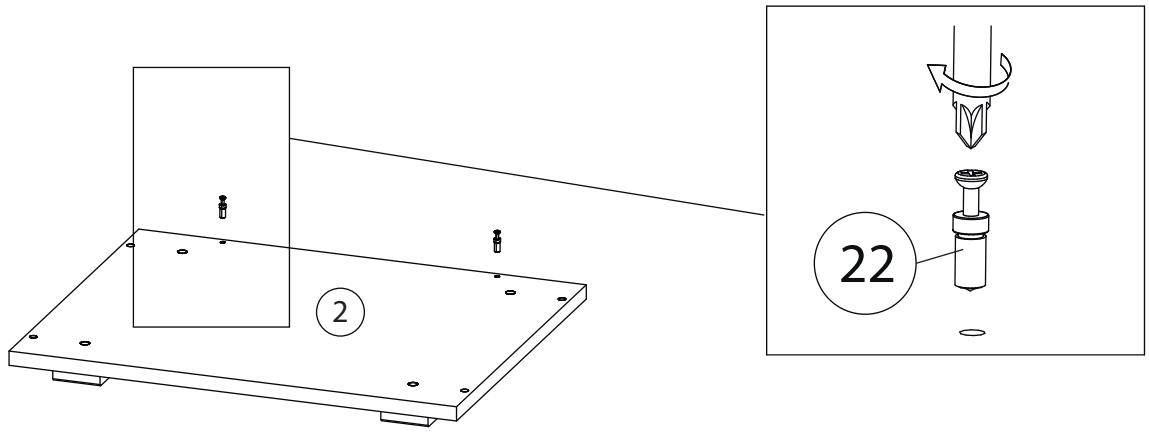

11

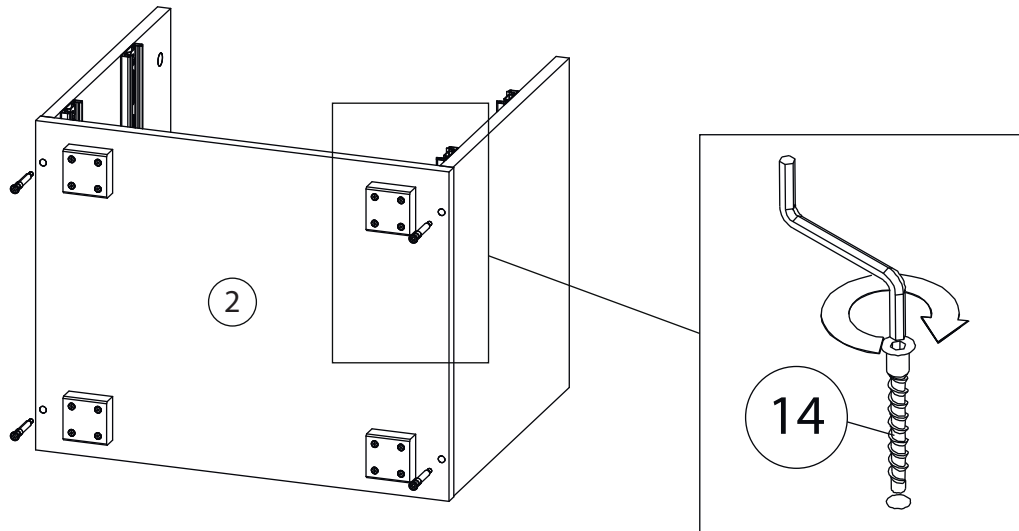

12

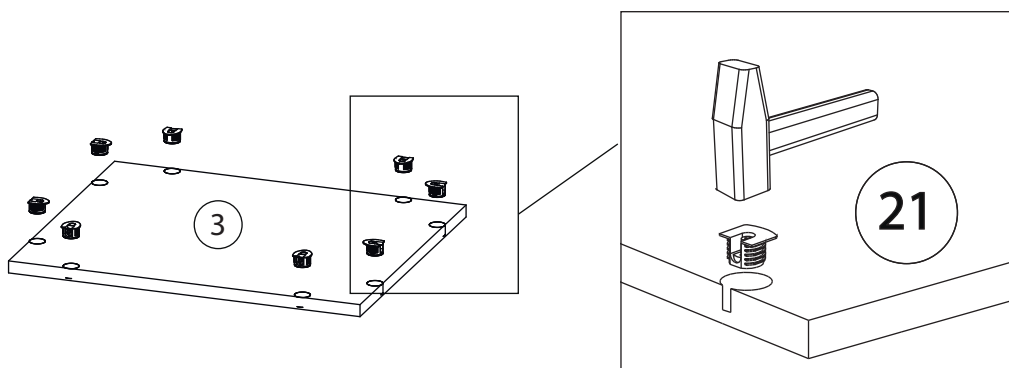

13

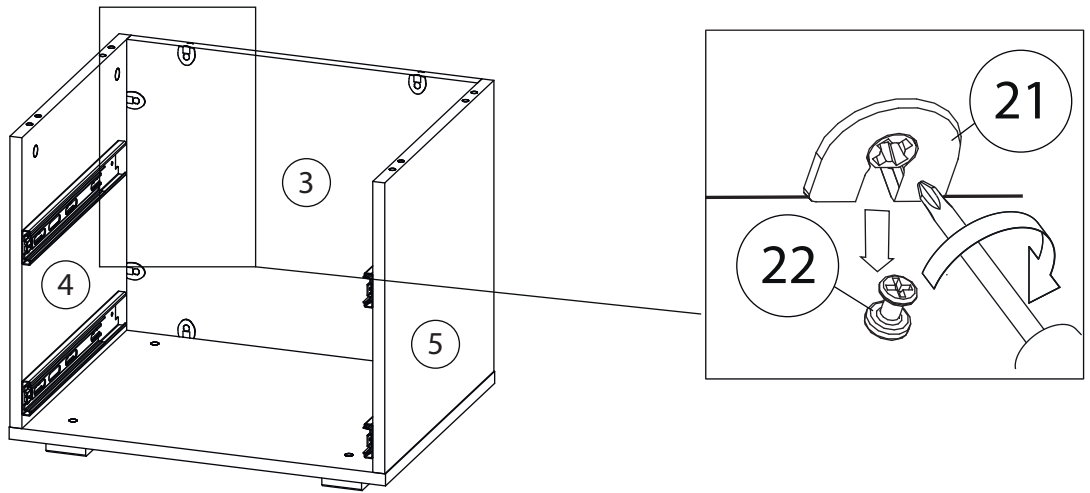

14

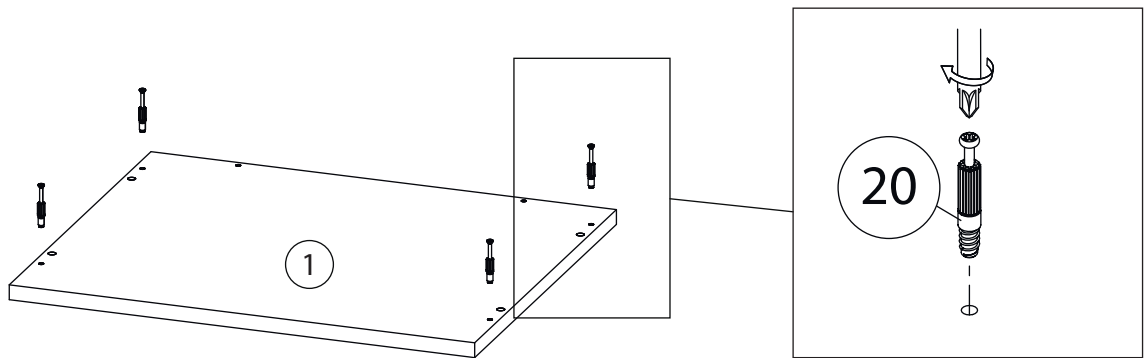

15

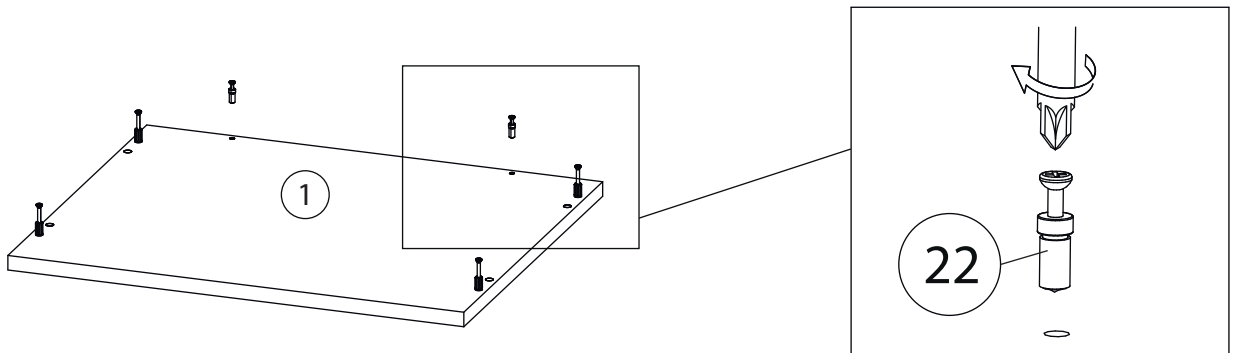

16

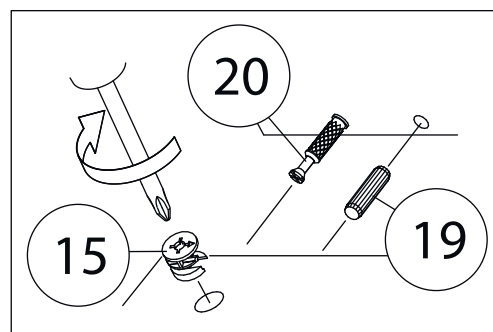
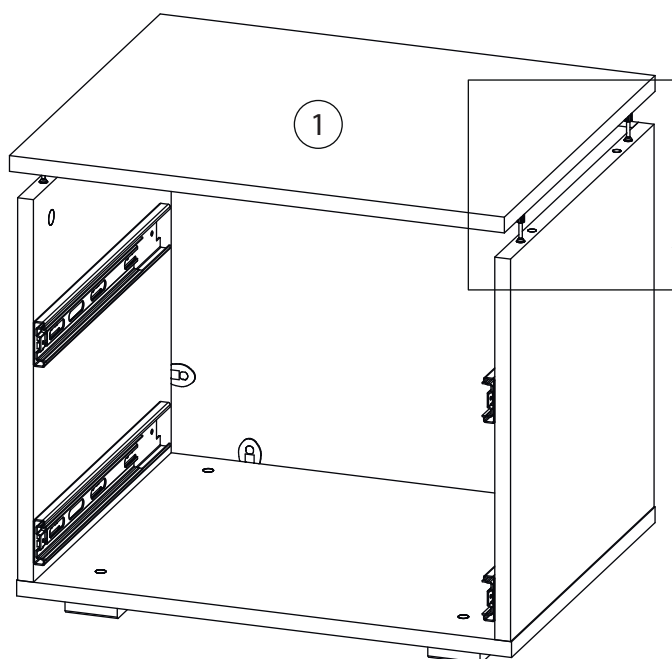

17

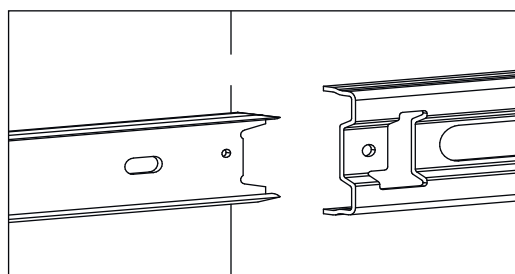
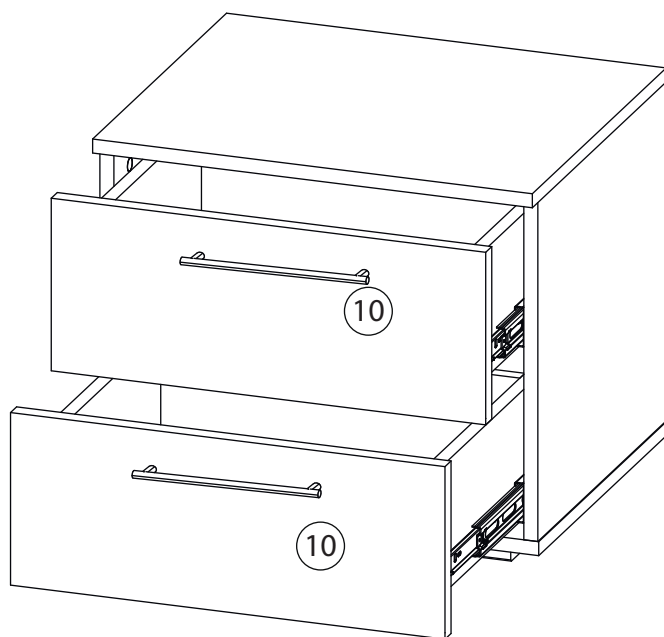

Заклеить технические отверстия заглушками.