

Инструкция по сборке

Торина

Шкаф распашной - 2

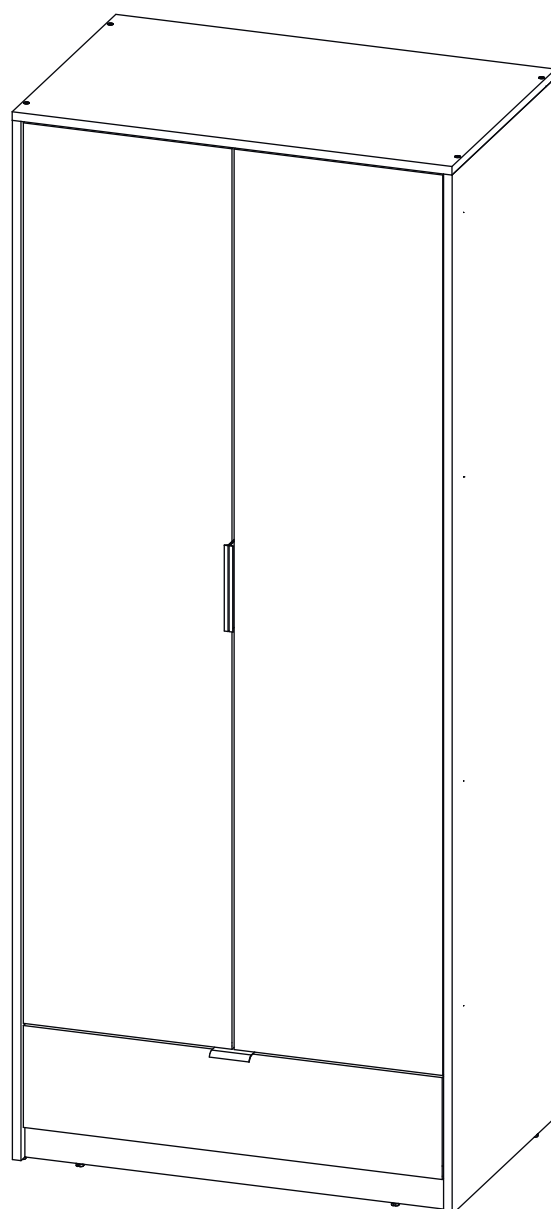

Детали

Поз.	Наименование	Кол-во	Длина	Ширина
1	Бок левый	1	1938	530
2	Бок правый	1	1938	530
3	Фасад Л	1	1679	389
4	Фасад Пр	1	1679	389
5	Крыша	1	820	531
6	Полка	2	788	505
7	Дно ящика	1	730	484
8	Ребро жесткости	1	200	788
9	Задн. пан. ящика	1	110	730
10	Бок. ящ. левая	1	110	500
11	Бок. ящ. правая	1	110	500
12	Дно	1	788	510
13	Цоколь	1	788	80
14	Цоколь	1	788	80
15	Фасад ящика	1	190	781
16	Задняя стенка	2	1860	402

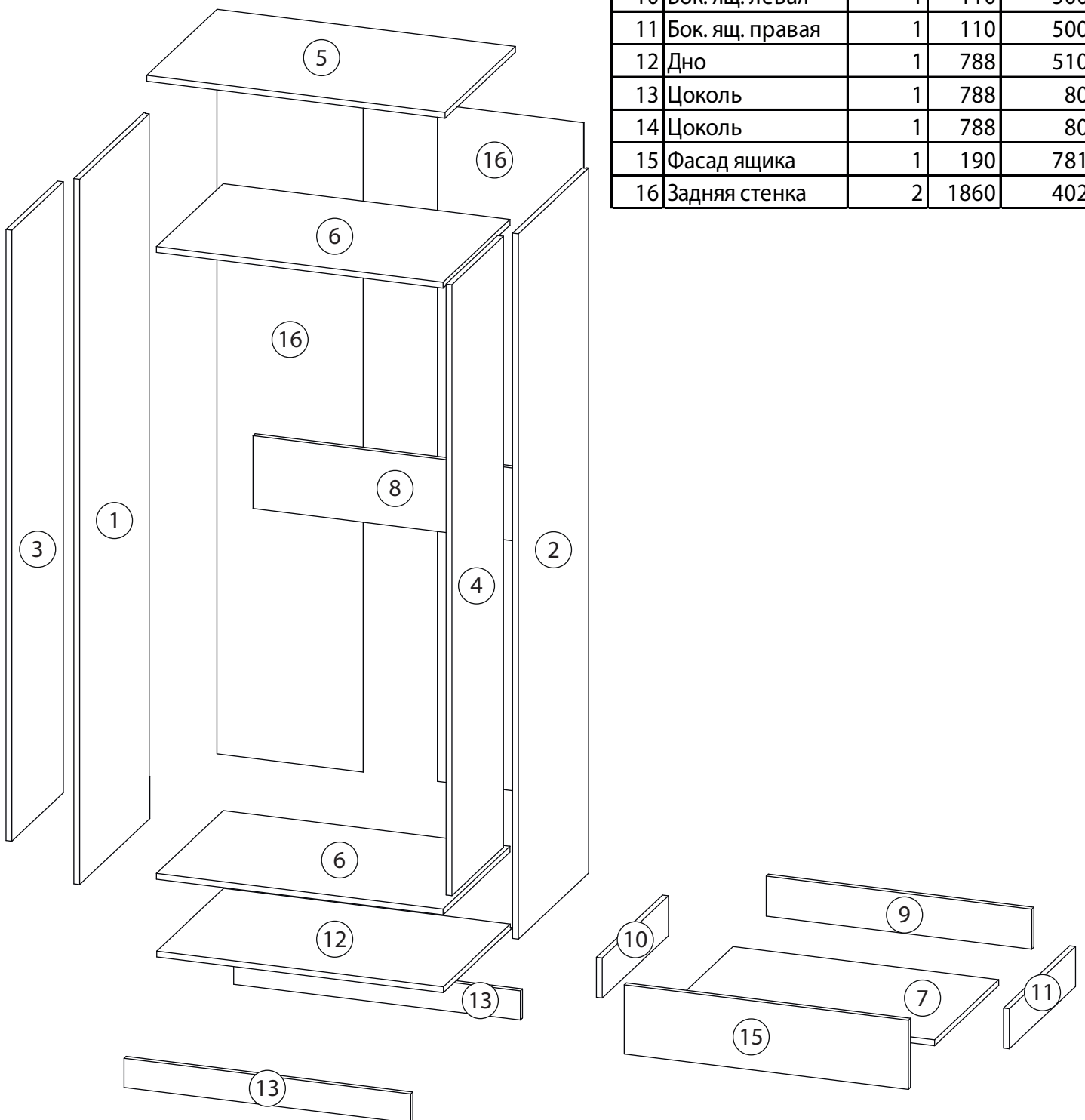

Фурнитура

 <p>17</p>	 <p>18</p>	 <p>19</p>	 <p>20</p>	 <p>21</p>
<p><u>Гвоздь 1,6x25</u></p>	<p><u>Шкант бук</u></p>	<p><u>Шток эксцентрика</u></p>	<p><u>Евровинт 7x50</u></p>	<p><u>Эксцентрик</u></p>
 <p>22</p>	 <p>23</p>	 <p>24</p>	 <p>25</p>	
<p><u>Саморез 3,5x16</u></p>	<p><u>Шариковые направляющие</u></p>	<p><u>Ручка</u></p>	<p><u>Штанга Штангодержатель</u></p>	
 <p>26</p>	 <p>27</p>	 <p>28</p>	 <p>29</p>	 <p>30</p>
<p><u>Петля</u></p>	<p><u>Евровинт 6,3x13</u></p>	<p><u>Стяжка VB35</u></p>	<p><u>Винт для стяжки VB35</u></p>	<p><u>Профиль для ДВП</u></p>

1

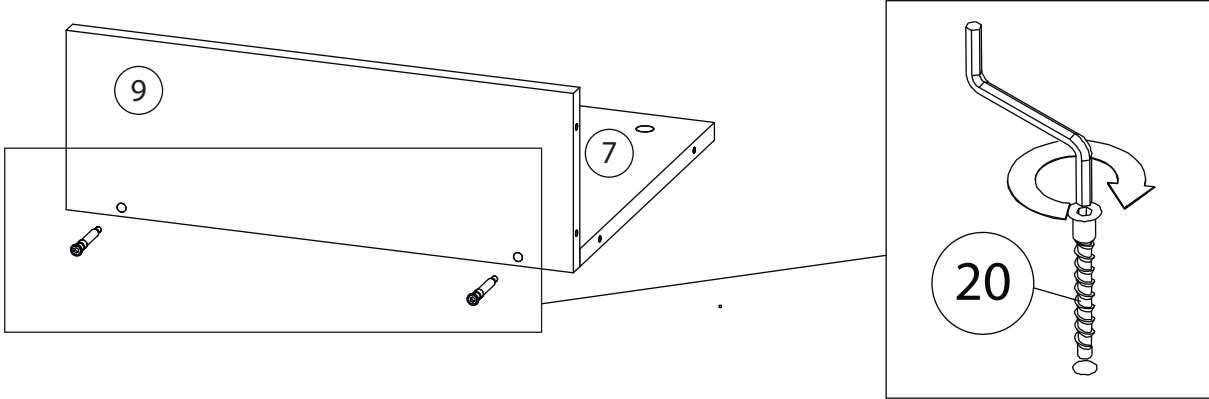

2

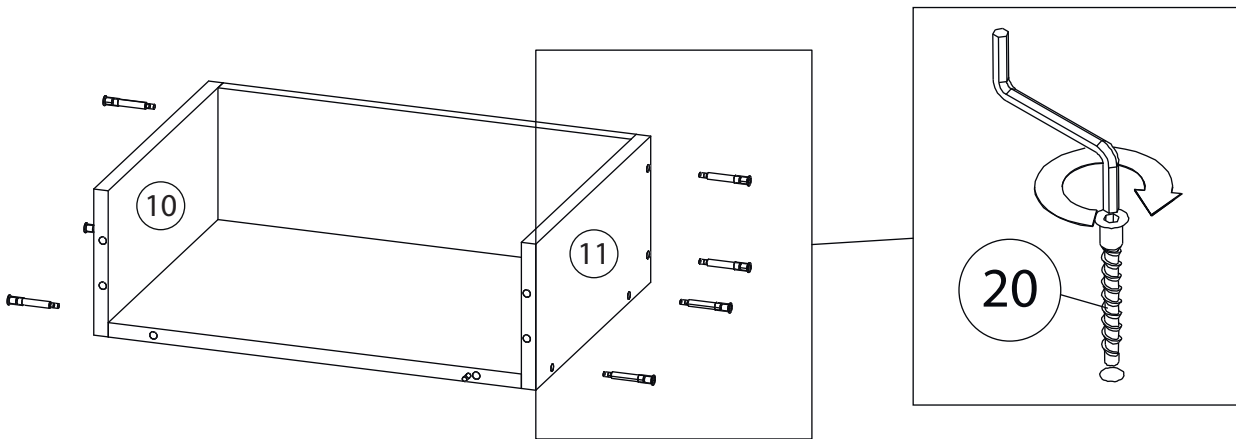

3

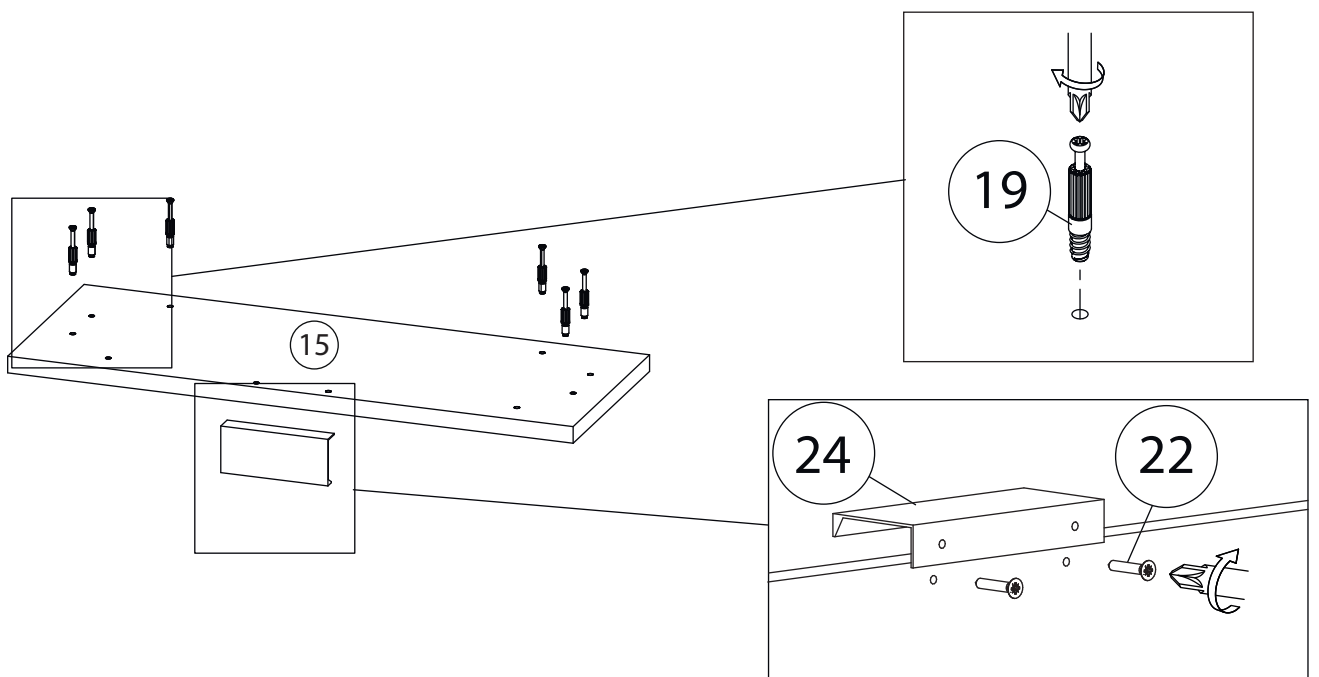

4

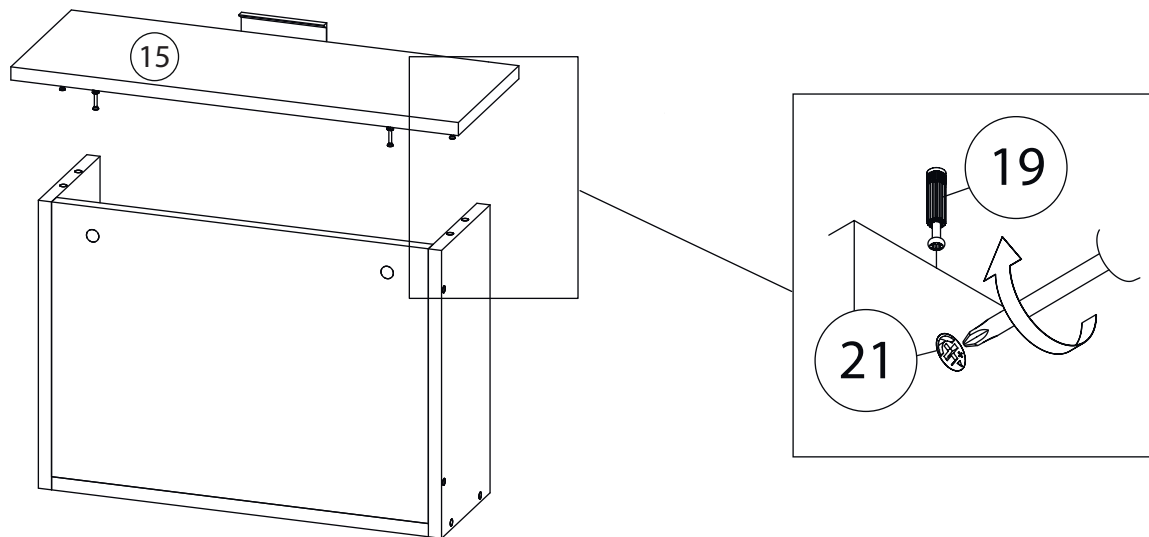

Внимание! Во избежание заклинивания механизма не устанавливайте заглушки винтов и эксцентриков над направляющими!

Схема установки шариковых направляющих.

Для установки шариковых направляющих в изделие необходимо разъединить их на две части. Широкая часть устанавливается на боковую стенку каркаса, а узкая на боковую стенку выдвижного ящика. Разъединение производится путем нажатия на пластиковый рычажок при выдвижении узкой части направляющей (смотри рисунок). Если направляющие крепятся на одной боковине с двух сторон, то саморезы необходимо крепить в разные отверстия направляющей. Для регулировки выкатных ящиков по высоте необходимо крепить узкую часть направляющей через ее овальные отверстия.

5

Шариковые направляющие

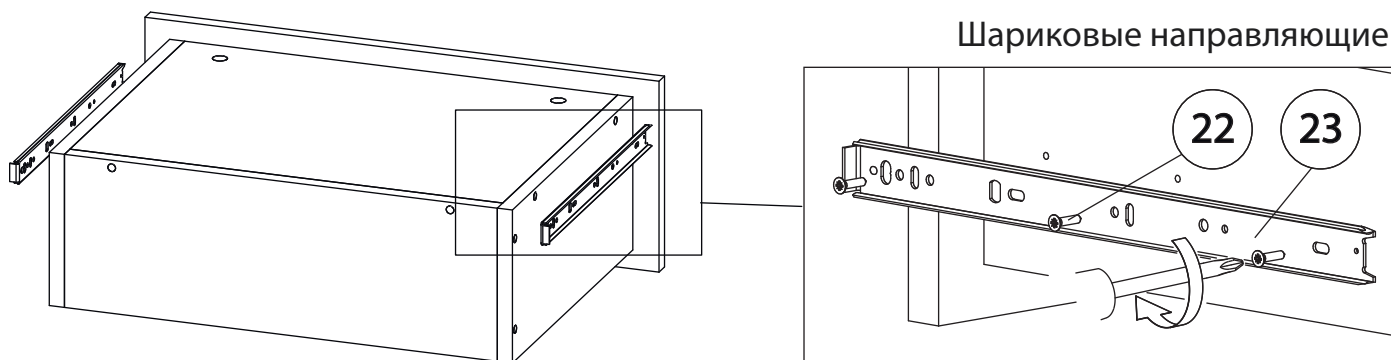

6

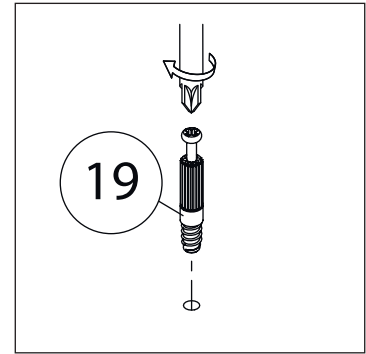
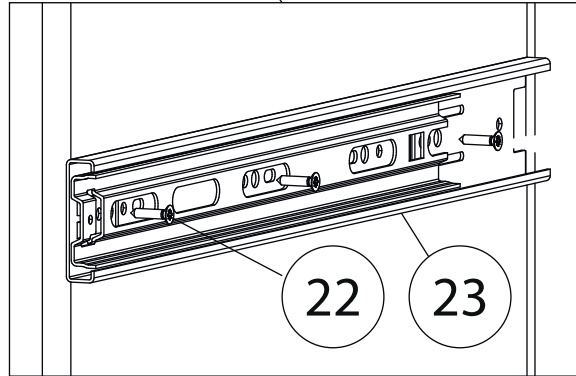
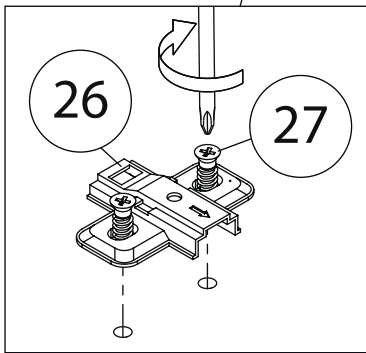
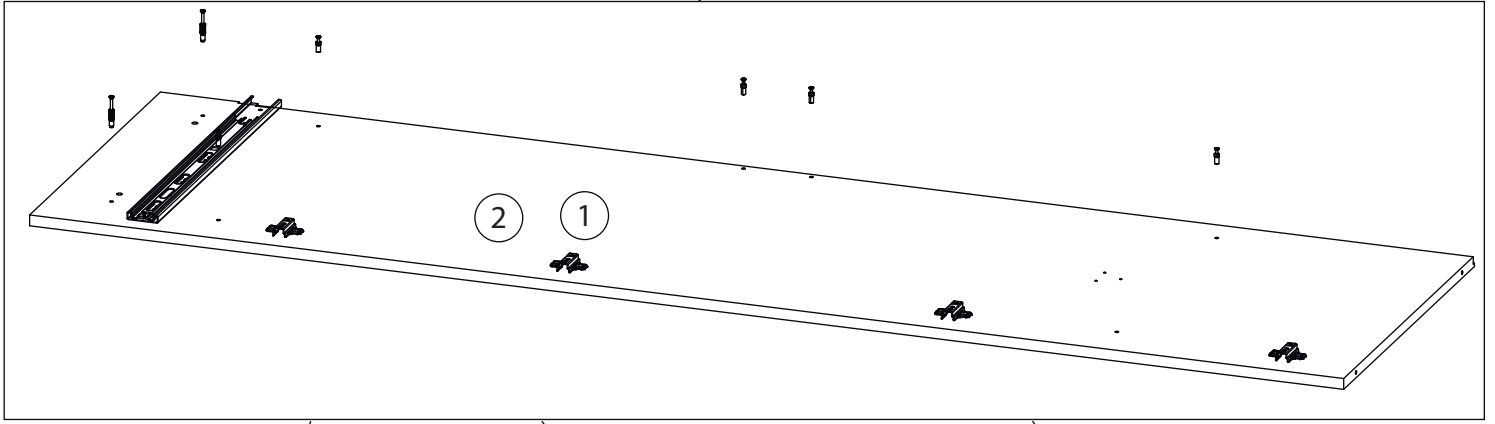
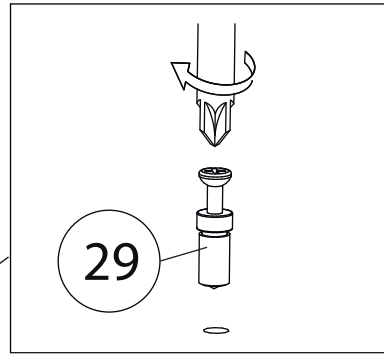

7

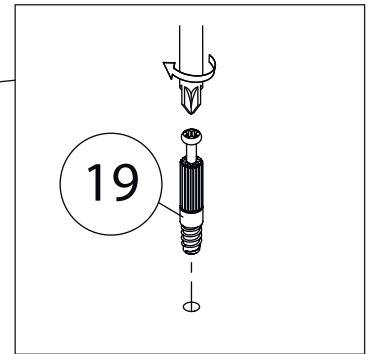
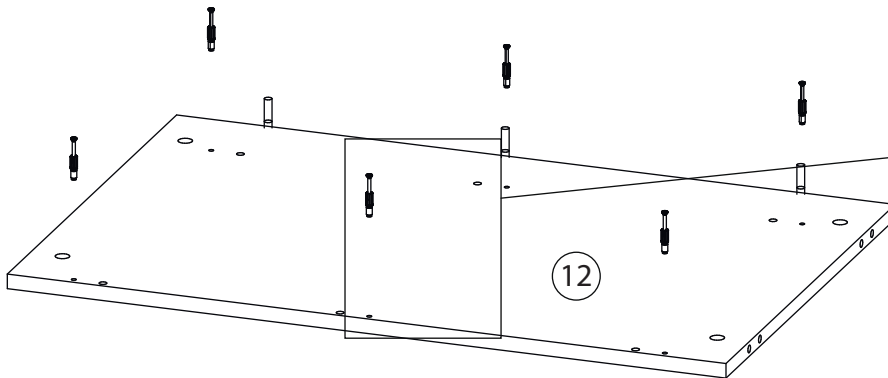

8

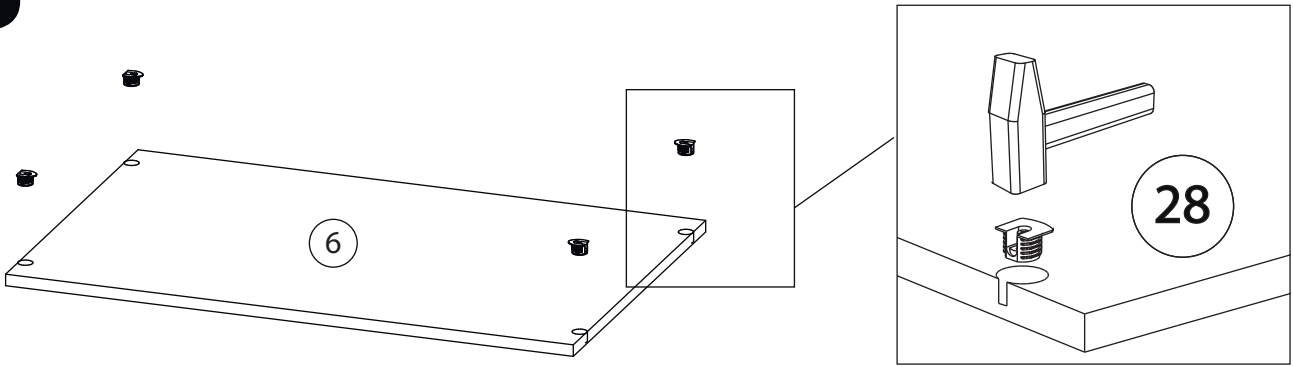

9

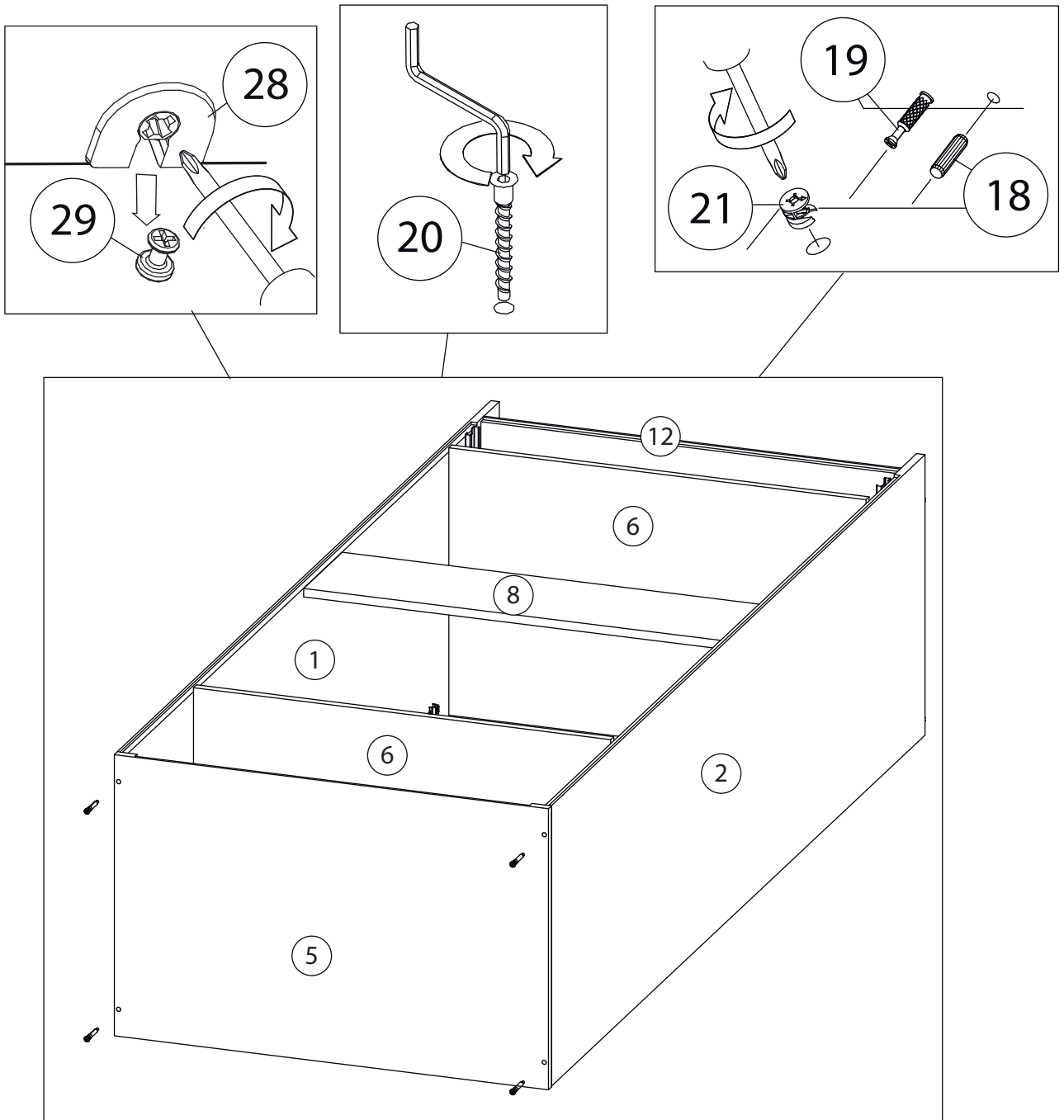

10

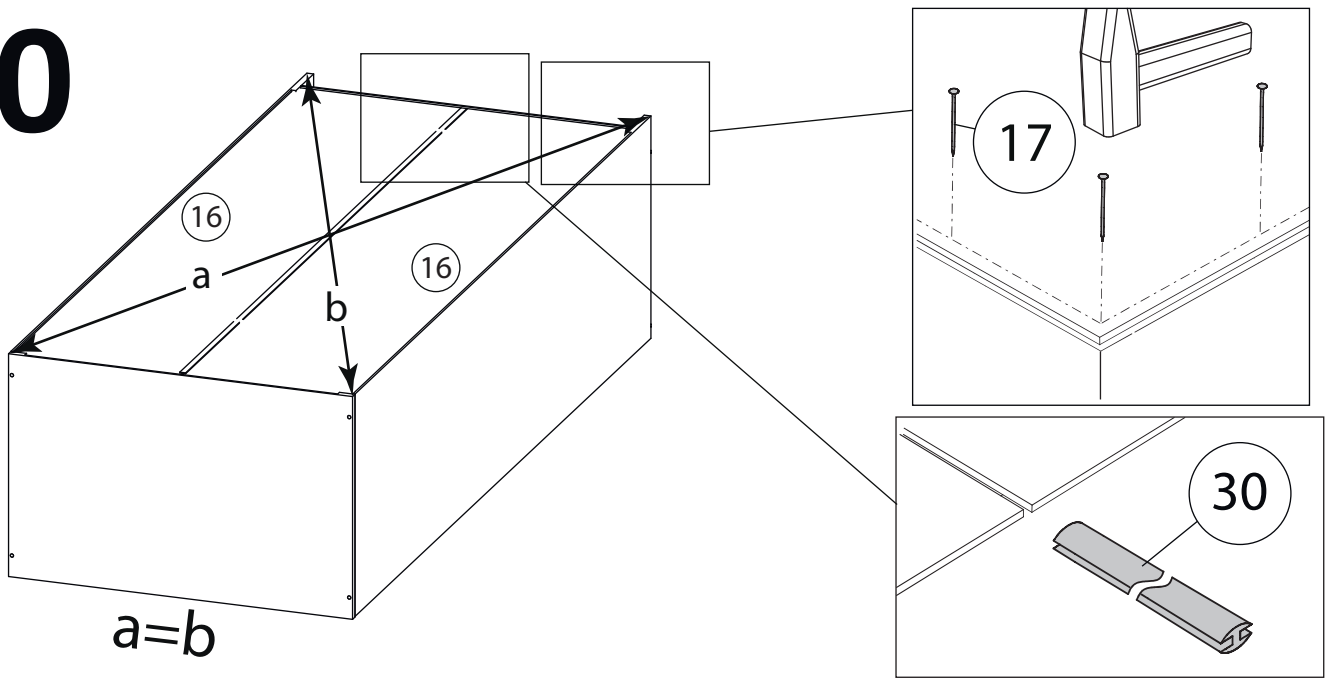

11

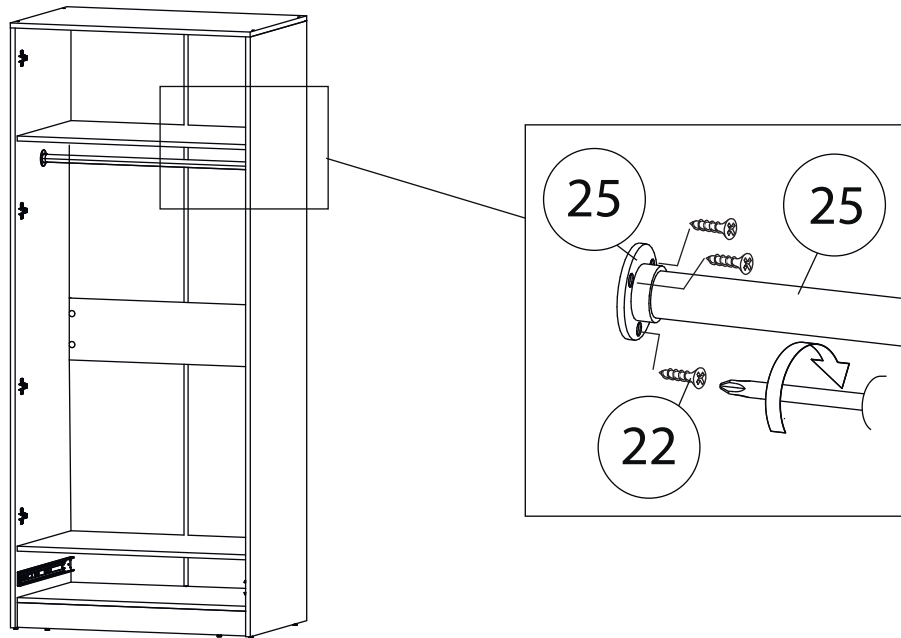

12

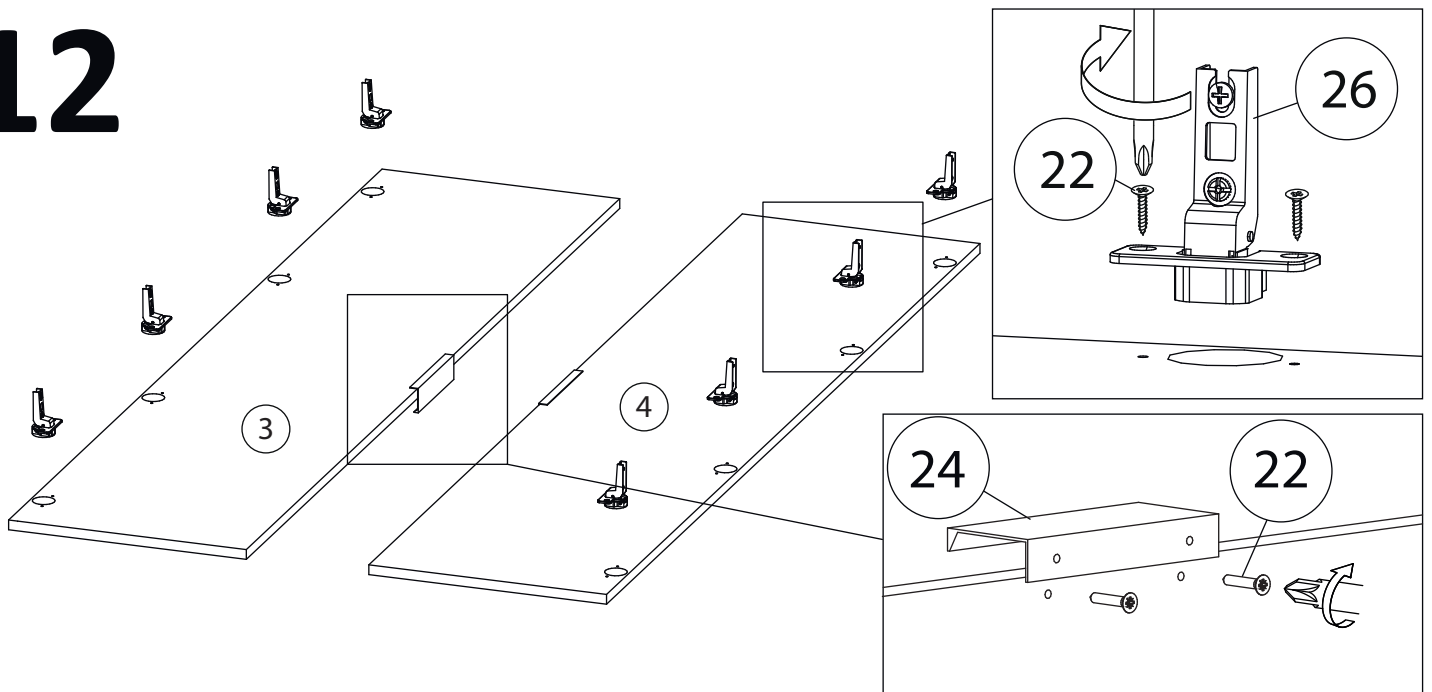

13

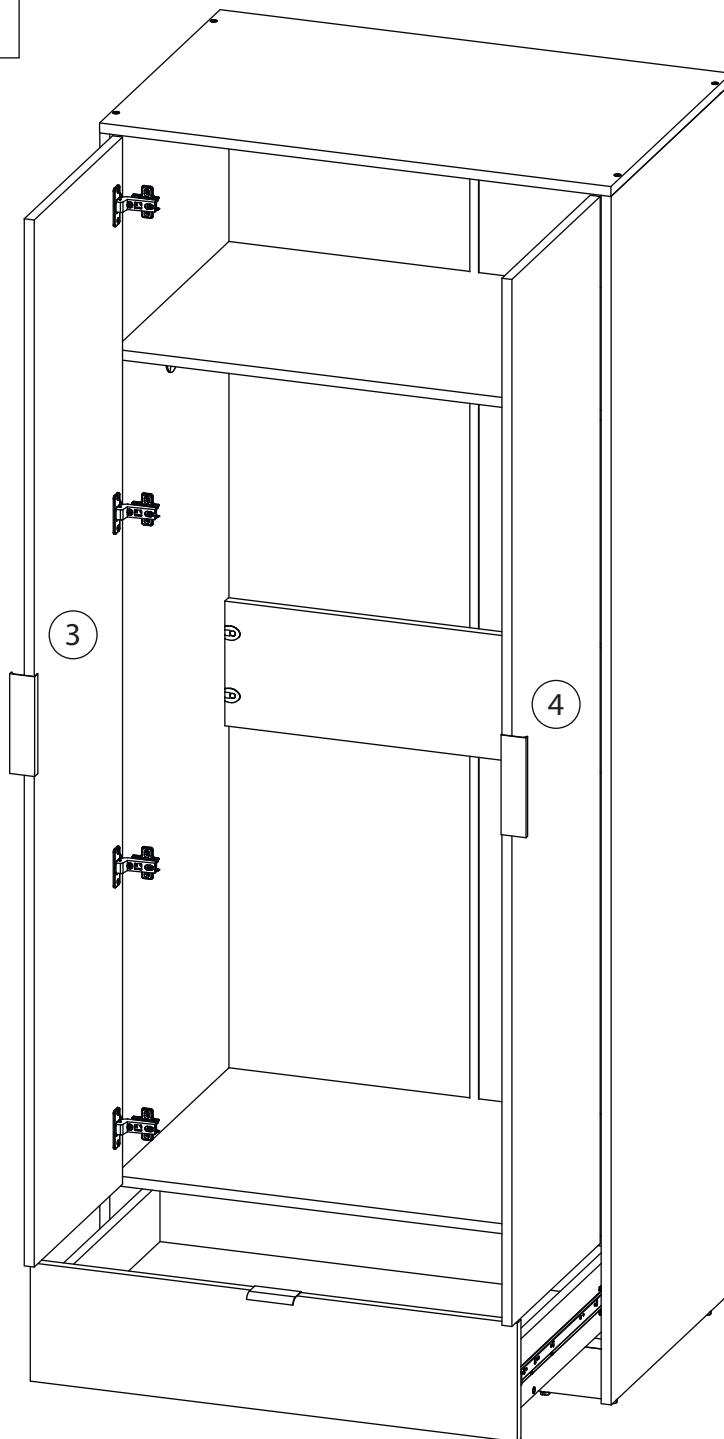
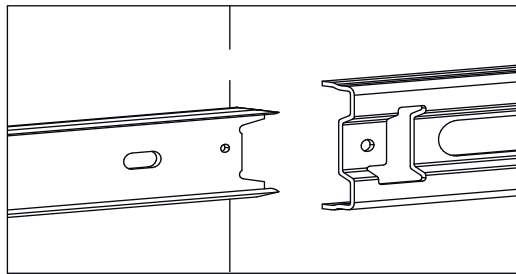
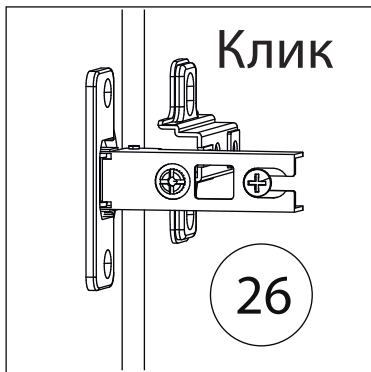

Заклеить технические отверстия заглушками.