

Инструкция по сборке

Торина

Комод -1

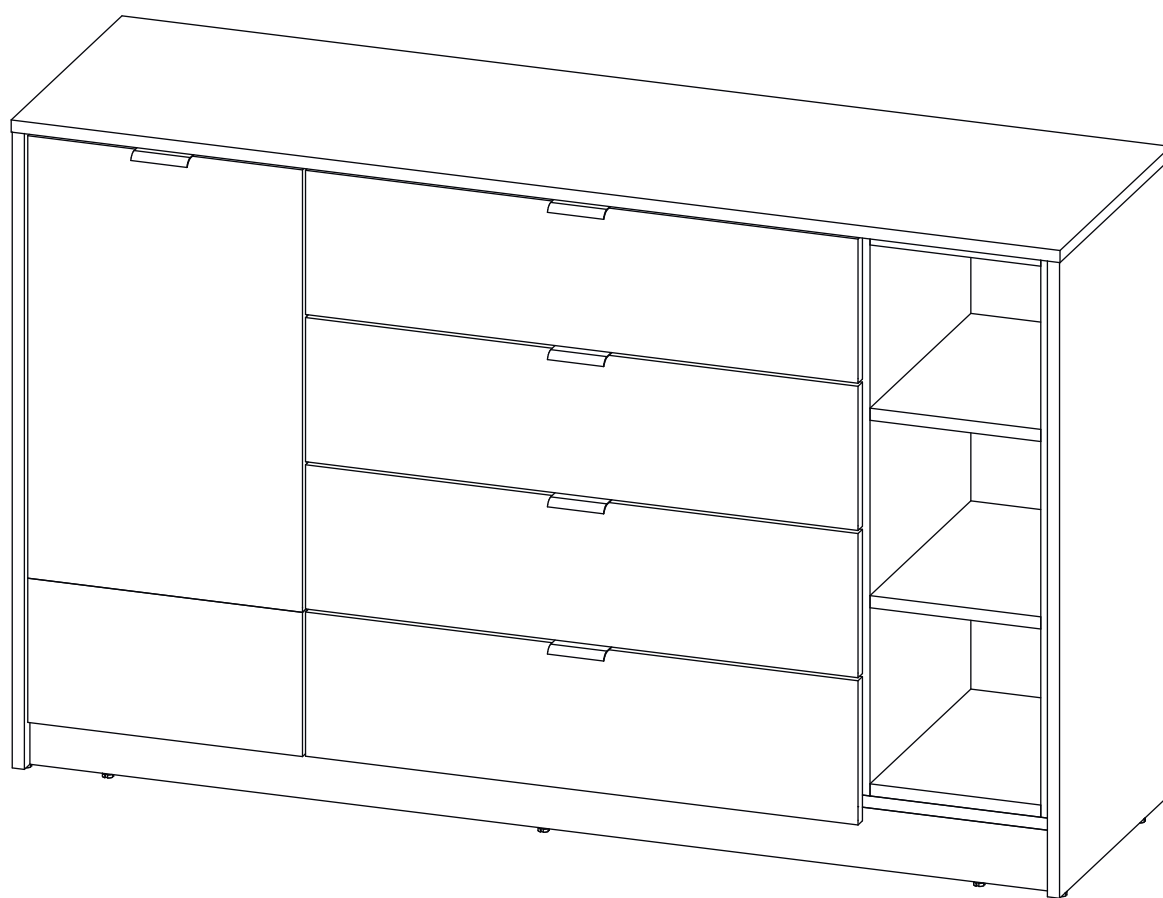

Детали

Поз.	Наименование	Кол-во	Длина	Ширина	Поз.	Наименование	Кол-во	Длина	Ширина
1	Крыша	1	1382	401	12	Бок. ящ. правая	4	110	350
2	Бок правый	1	838	400	13	Дно	1	1348	380
3	Бок левый	1	838	400	14	Бок Пр	1	742	365
4	Средник	1	742	365	15	Бок Л	1	742	365
5	Ребро жесткости	1	716	363	16	Цоколь	2	1348	80
6	Дно ящика	4	658	334	17	Дно	2	225	365
7	Фасад Л	1	583	362	18	Полка	2	225	365
8	Фасад ящика	3	190	728	19	Фасад ящика	1	190	728
9	Полка	1	359	365	20	Фасад Л	1	190	362
10	Задн. пан. ящика	4	110	658	21	Задняя стенка	3	756	370
11	Бок. ящ. левая	4	110	350	22	Задняя стенка	1	756	256

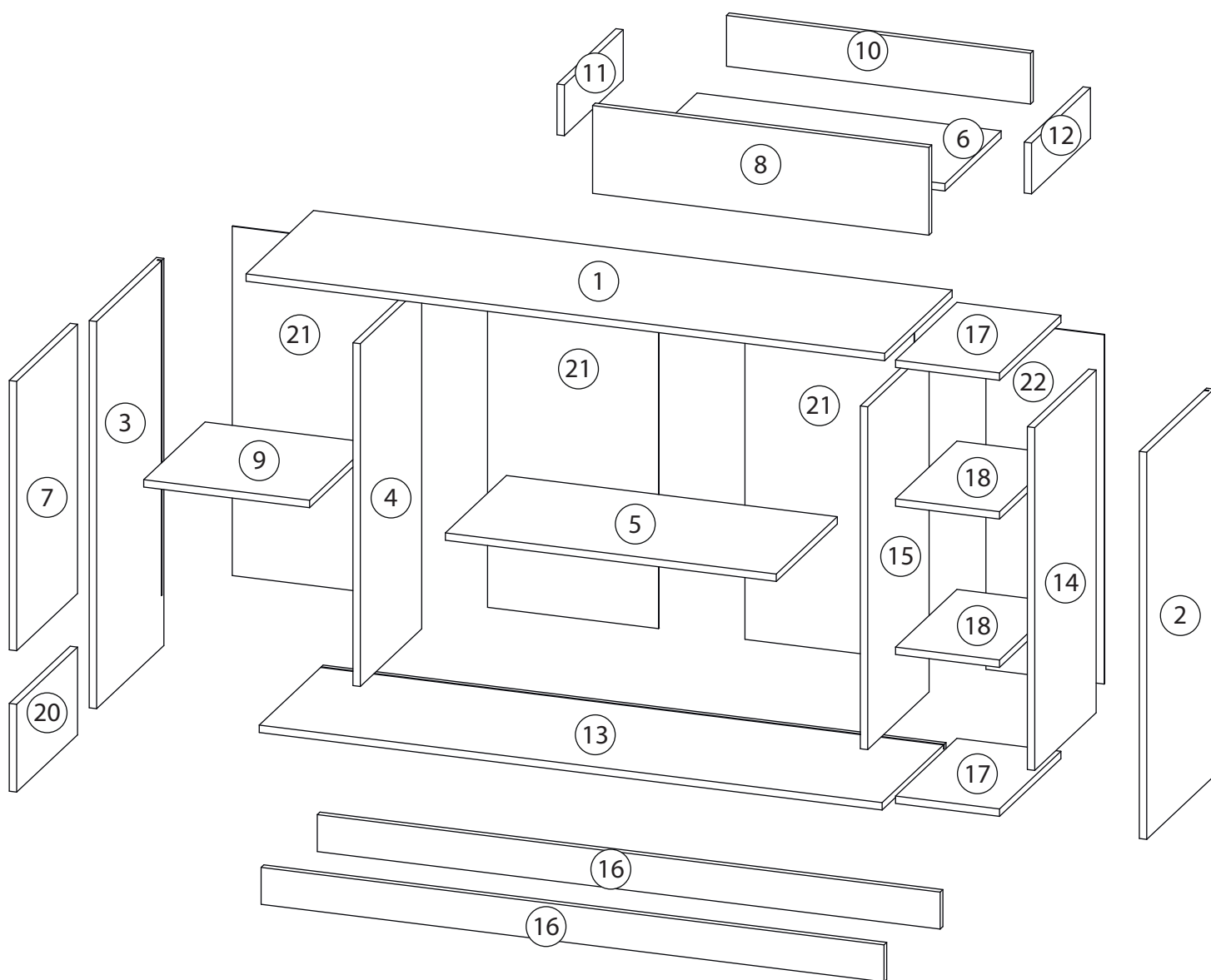

Фурнитура

 <p>23</p>	 <p>24</p>	 <p>25</p>	 <p>26</p>	 <p>27</p>
<p><u>Гвоздь 1,6x25</u></p>	<p><u>Шкант бук</u></p>	<p><u>Шток эксцентрика</u></p>	<p><u>Евровинт 7x50</u></p>	<p><u>Эксцентрик</u></p>
 <p>28</p>	 <p>29</p>		 <p>30</p>	 <p>31</p>
<p><u>Саморез 3,5x16</u></p>	<p><u>Шариковые направляющие</u></p>		<p><u>Ручка</u></p>	<p><u>Винт для стяжки VB35</u></p>
 <p>32</p>	 <p>33</p>	 <p>34</p>		
<p><u>Петля</u></p>	<p><u>Евровинт 6,3x13</u></p>	<p><u>Стяжка VB35</u></p>		

1

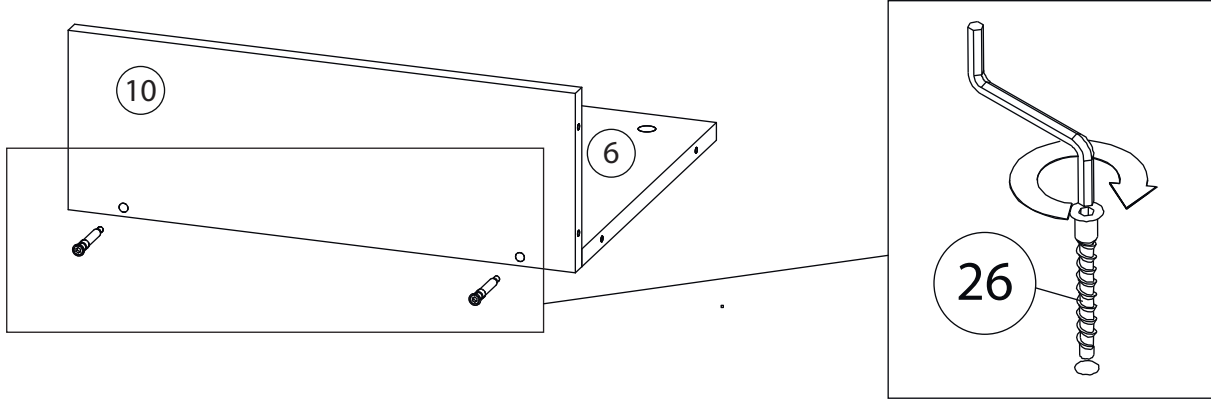

2

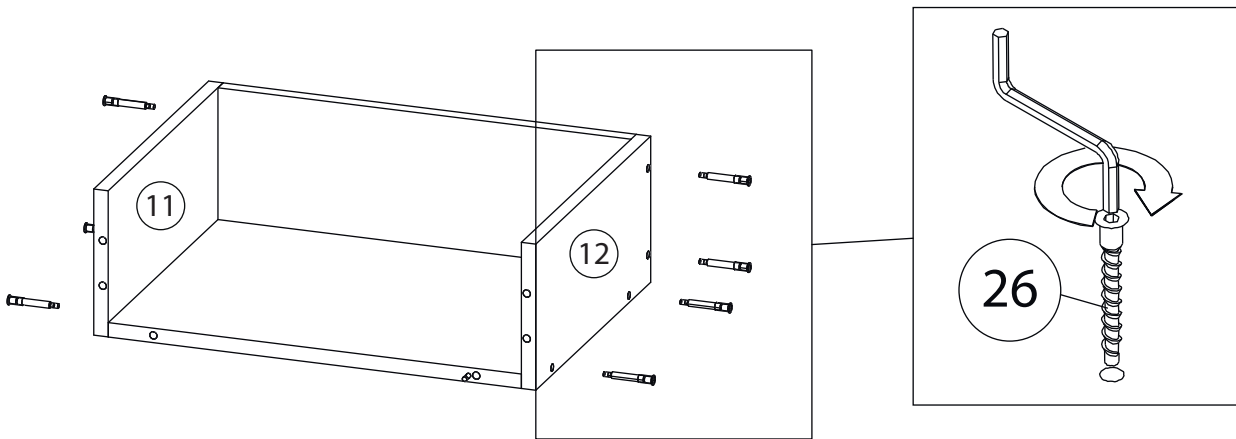

3

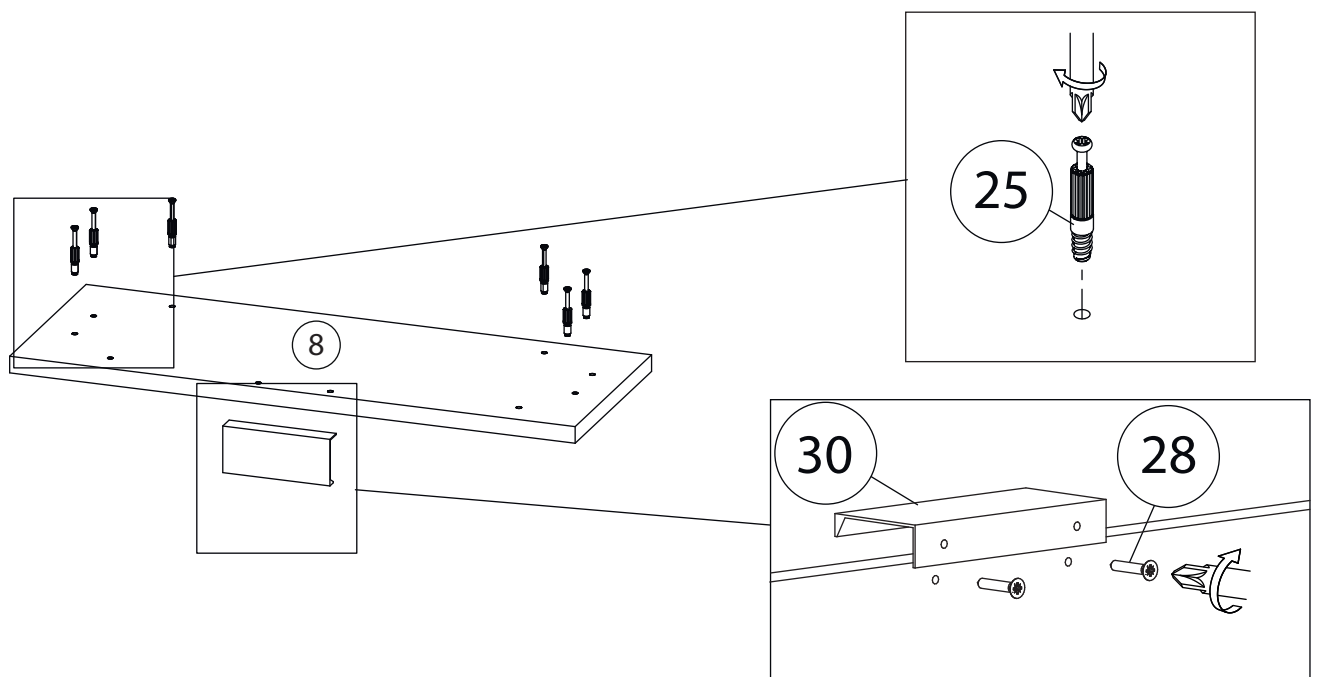

4

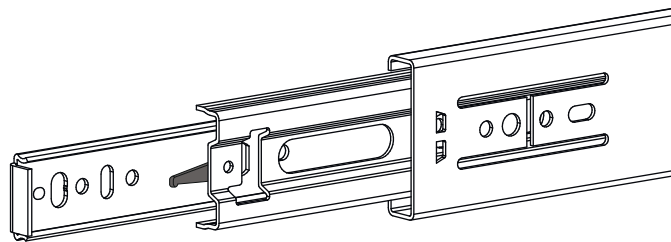
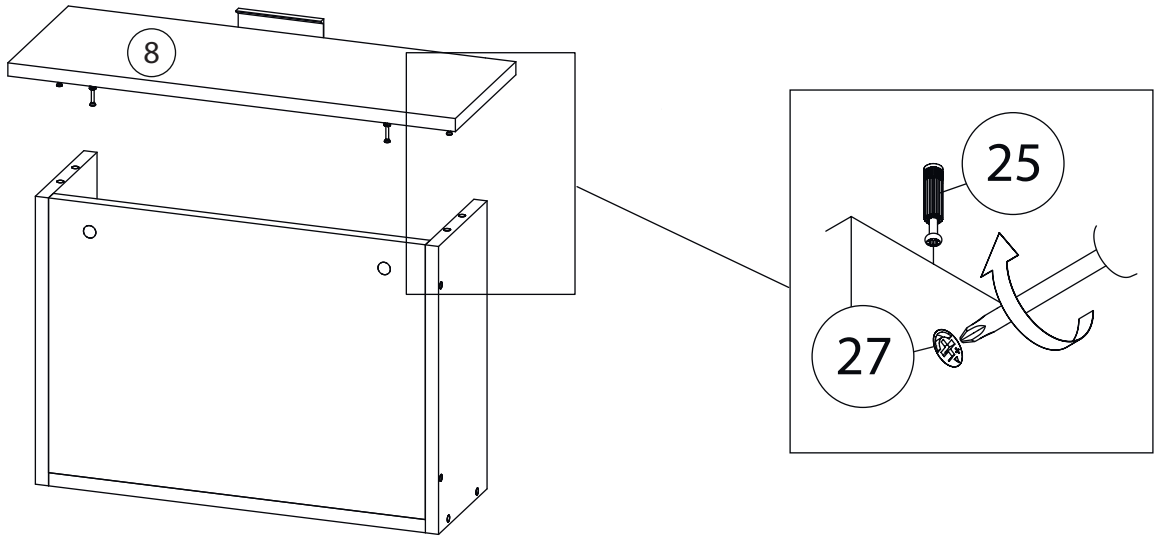

Внимание! Во избежание заклинивания механизма не устанавливайте заглушки винтов и эксцентриков над направляющими!

Схема установки шариковых направляющих.

Для установки шариковых направляющих в изделие необходимо разъединить их на две части. Широкая часть устанавливается на боковую стенку каркаса, а узкая на боковую стенку выдвижного ящика. Разъединение производится путем нажатия на пластиковый рычажок при выдвижении узкой части направляющей (смотри рисунок). Если направляющие крепятся на одной боковине с двух сторон, то саморезы необходимо крепить в разные отверстия направляющей. Для регулировки выкатных ящиков по высоте необходимо крепить узкую часть направляющей через ее овальные отверстия.

5

Шариковые направляющие

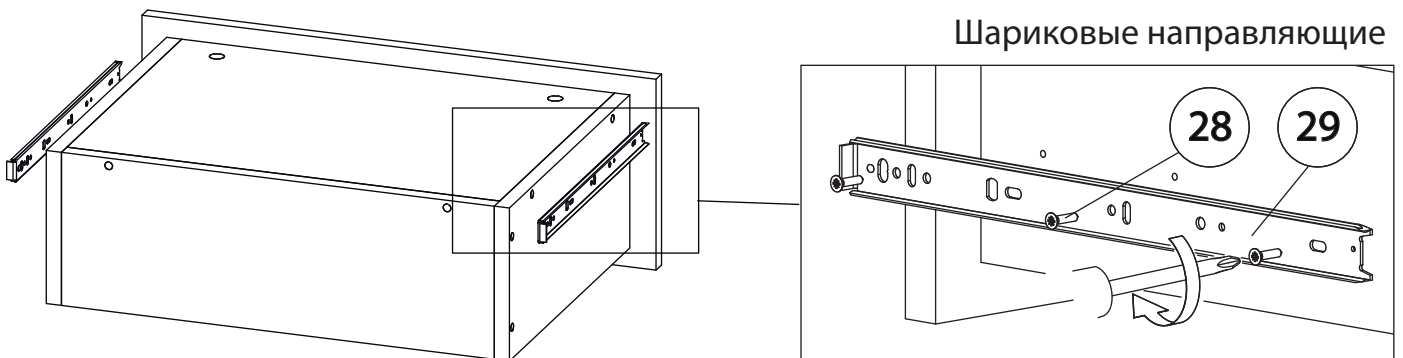

6

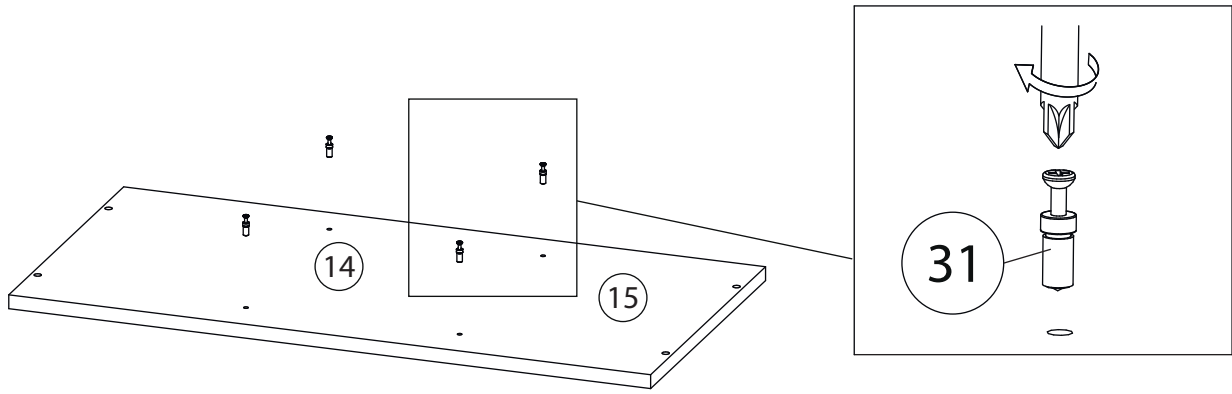

7

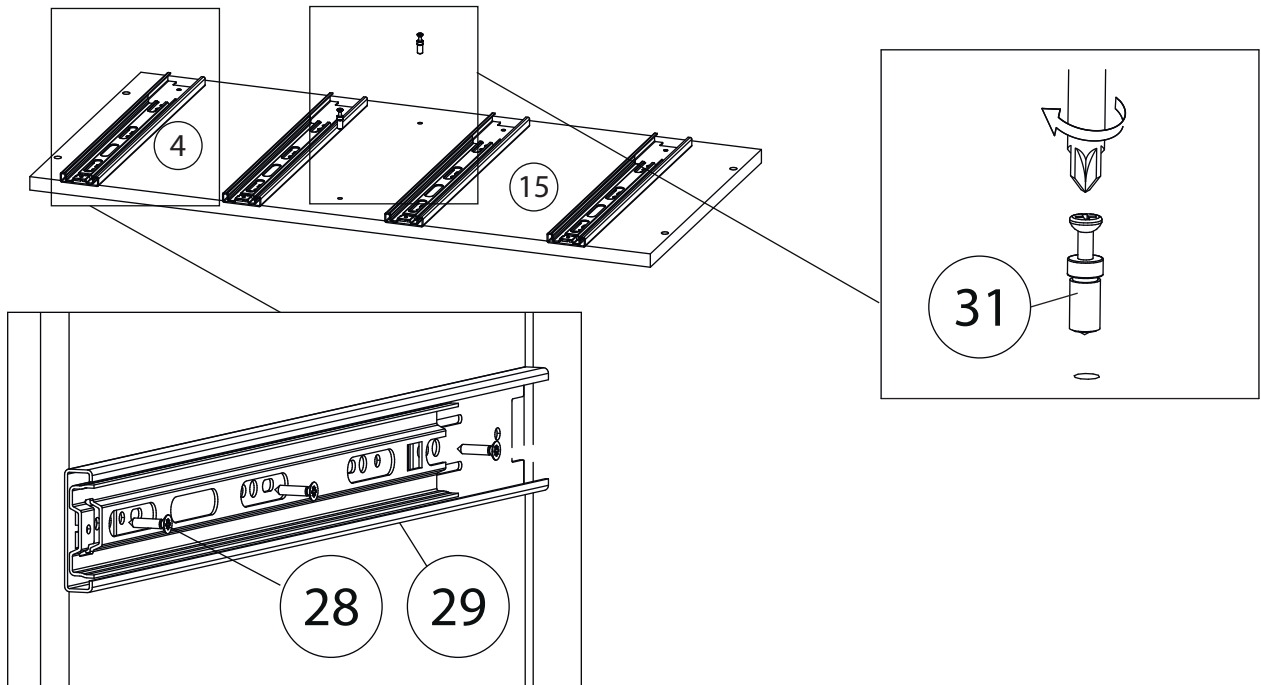

8

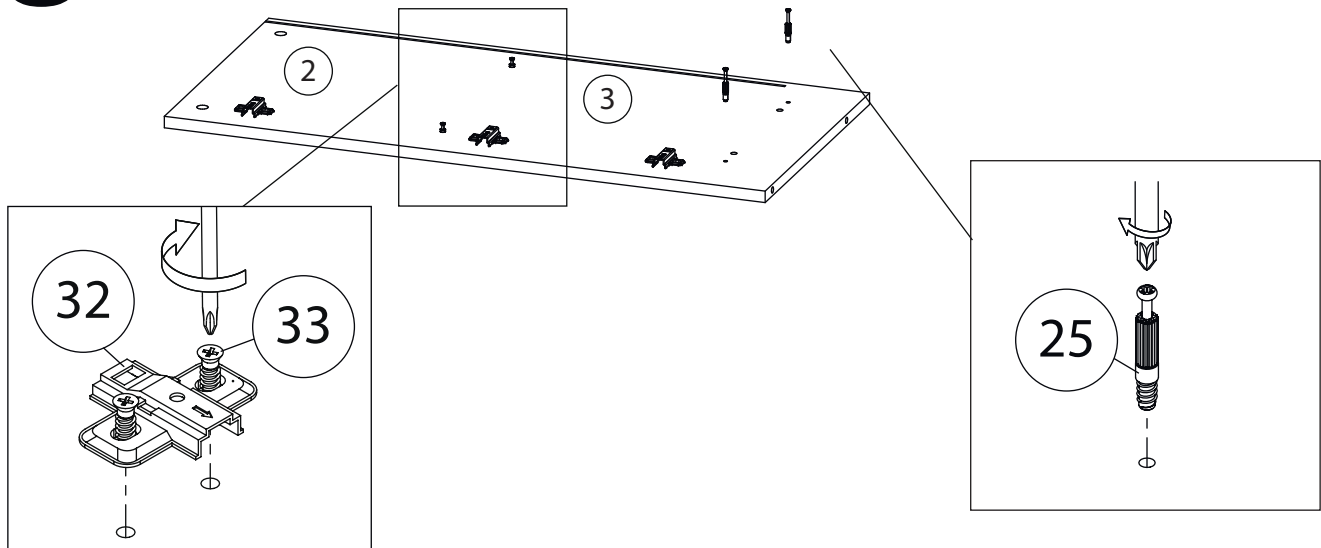

9

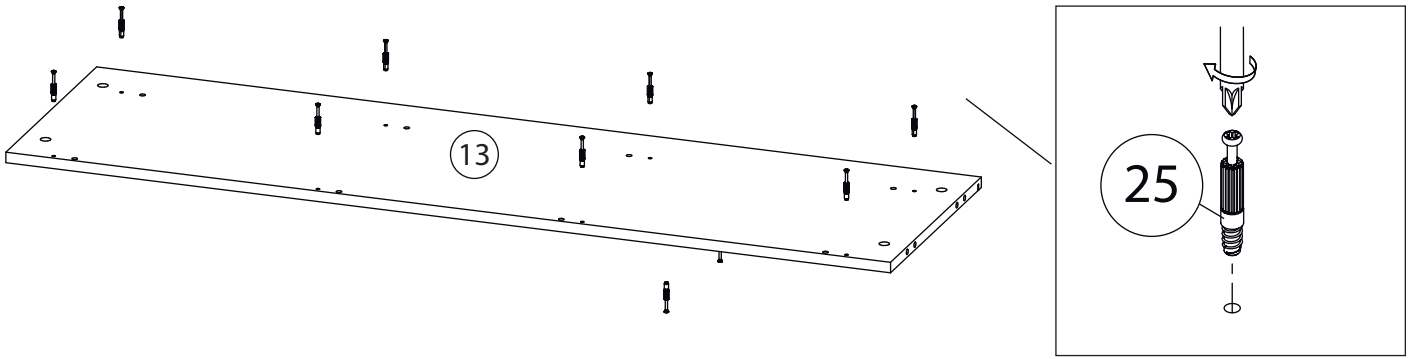

10

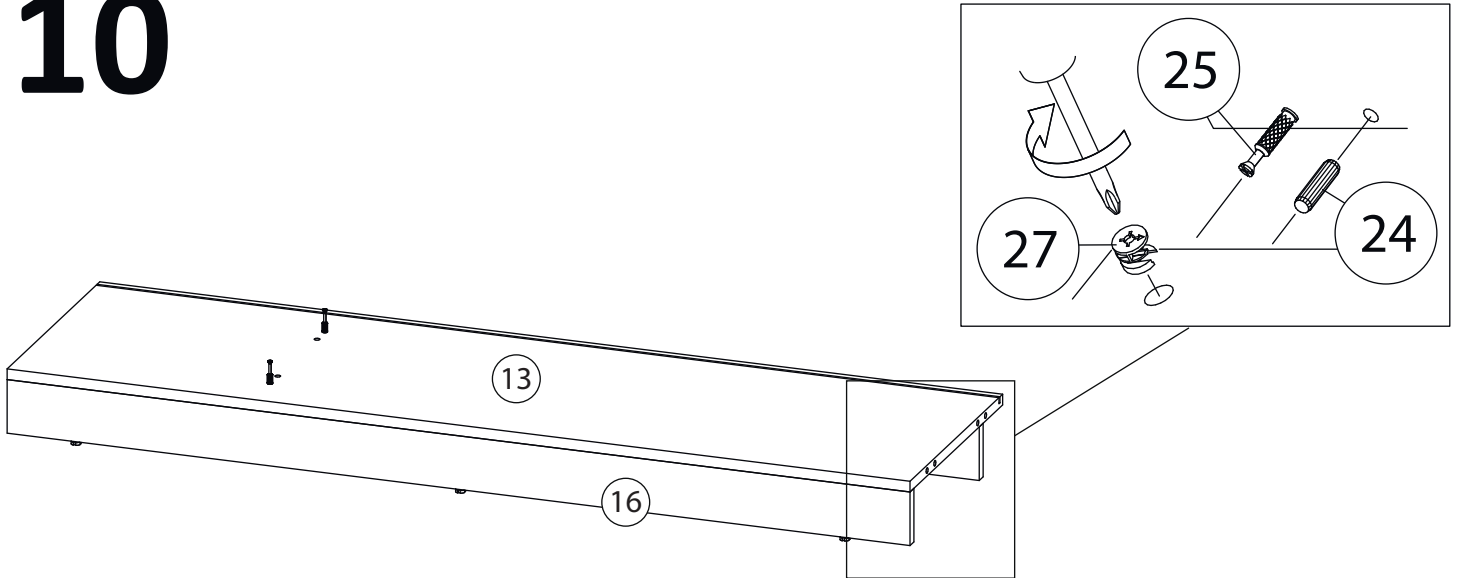

11

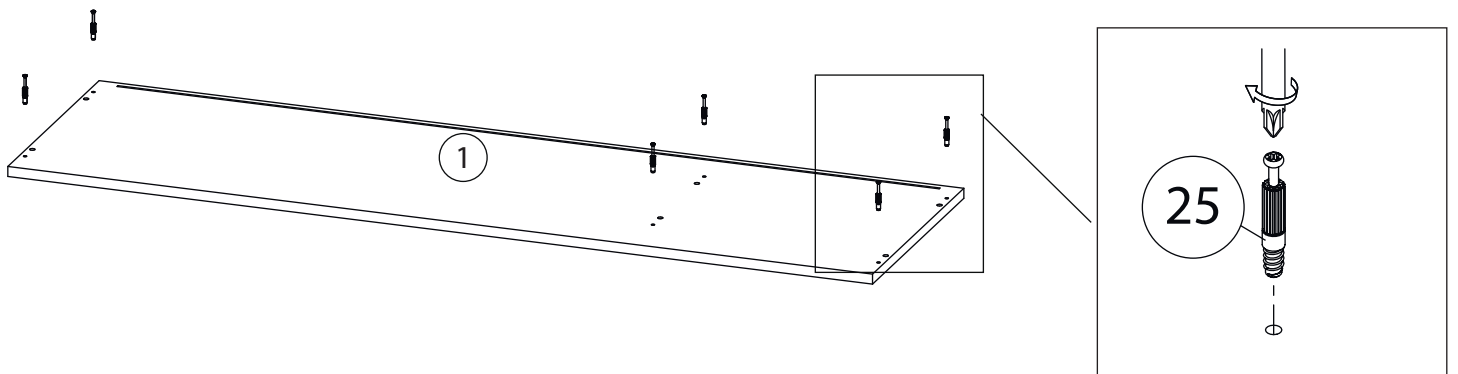

12

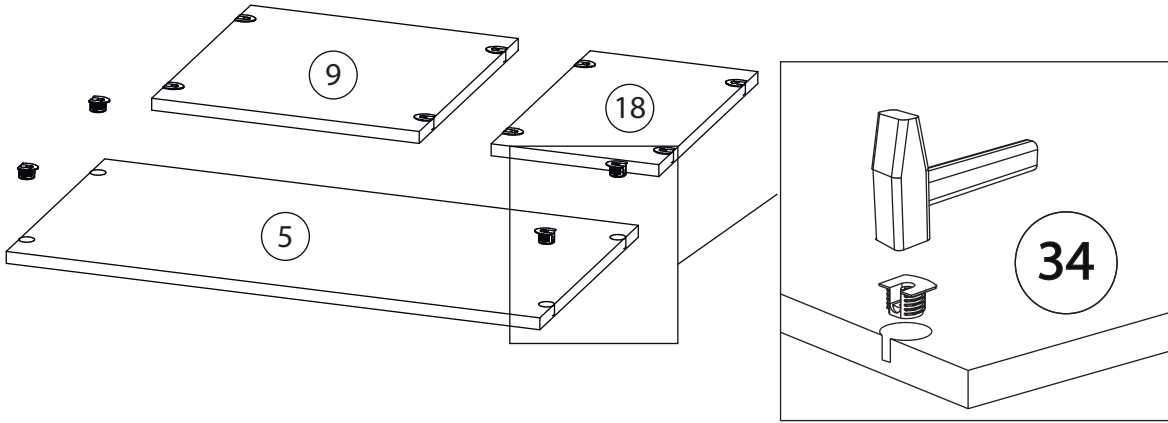

13

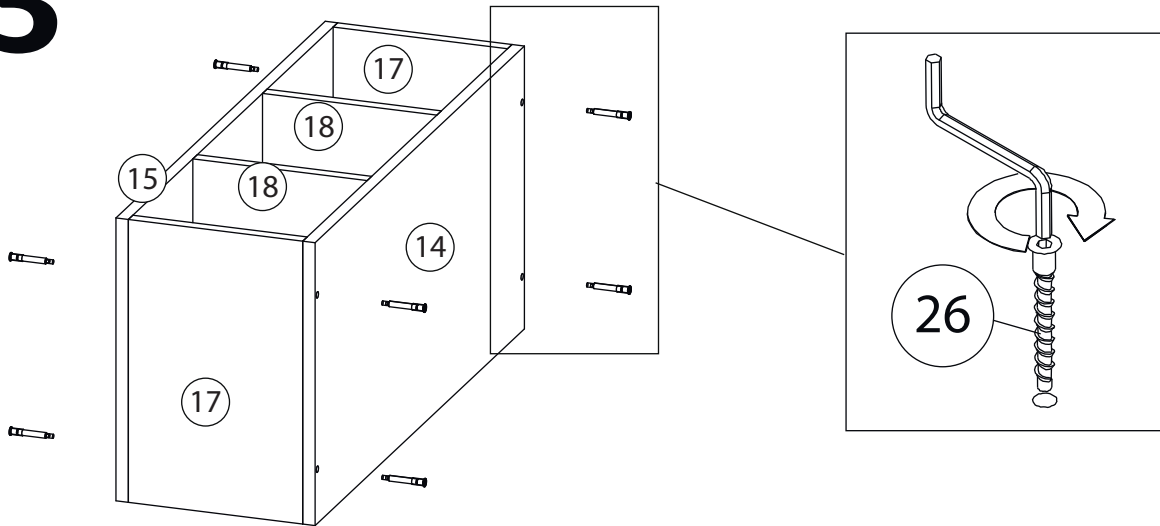

14

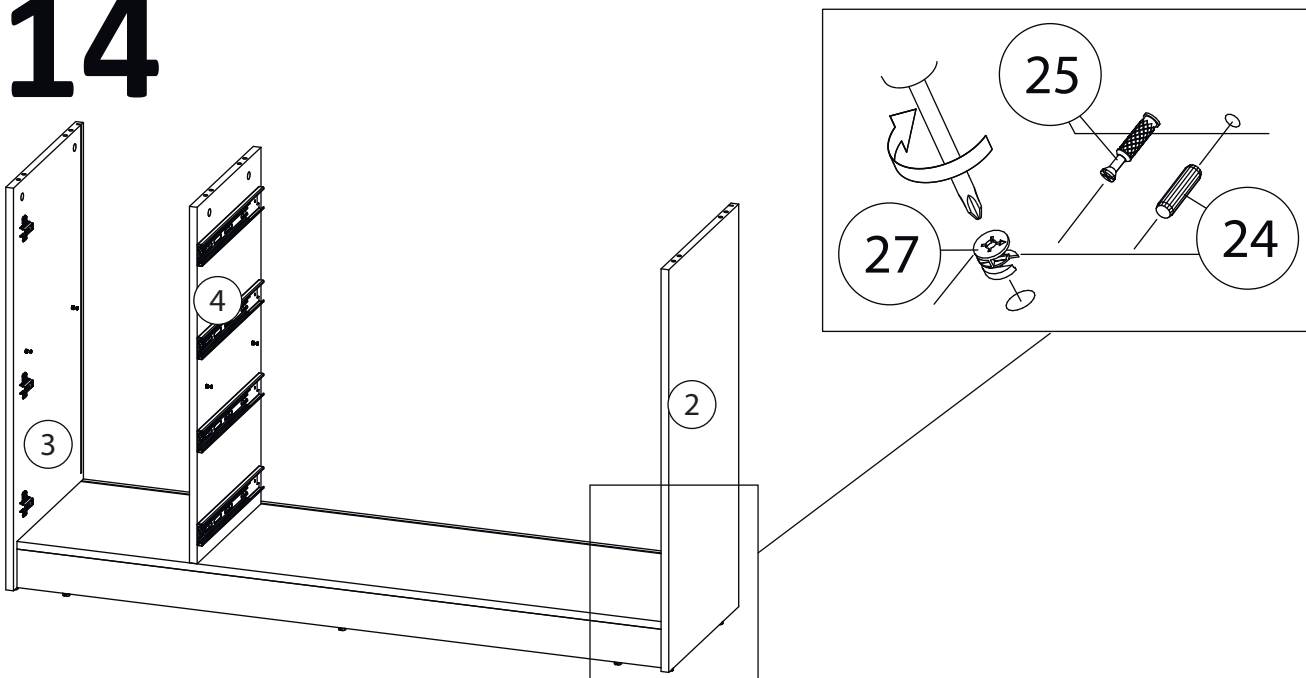

15

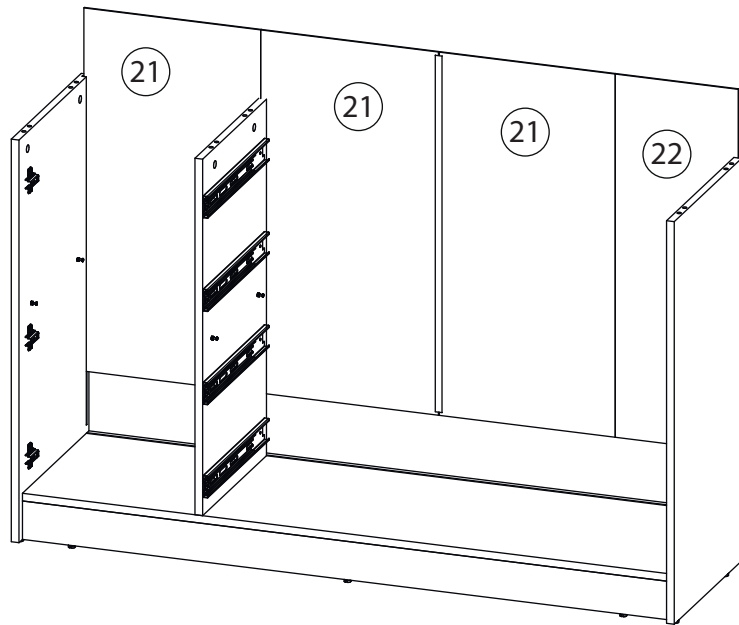

16

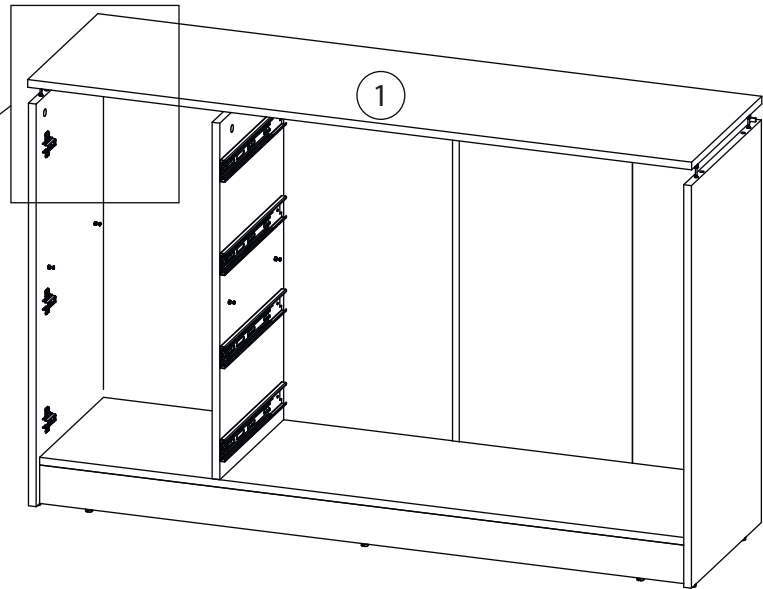
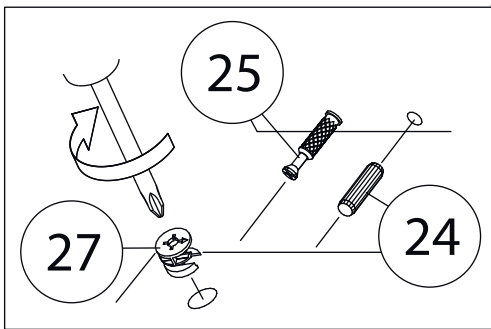

17

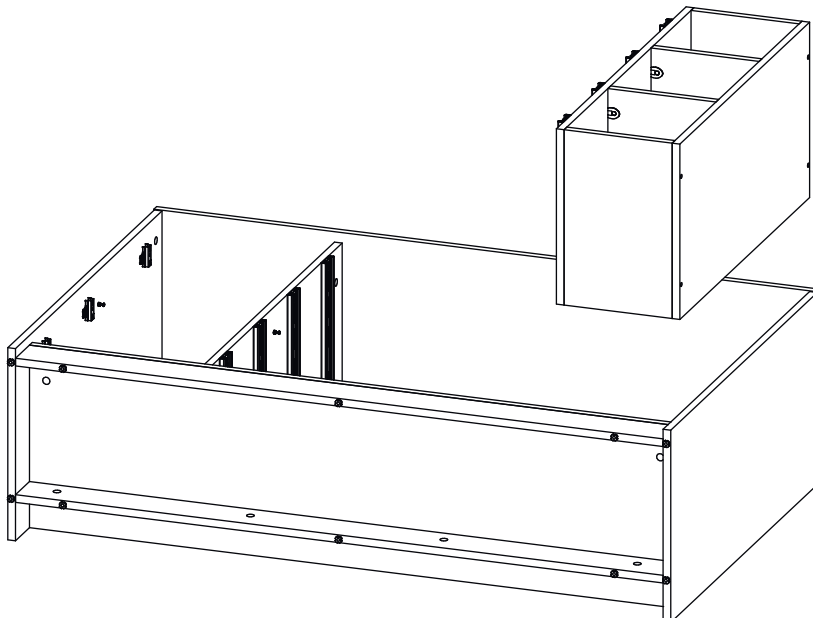

18

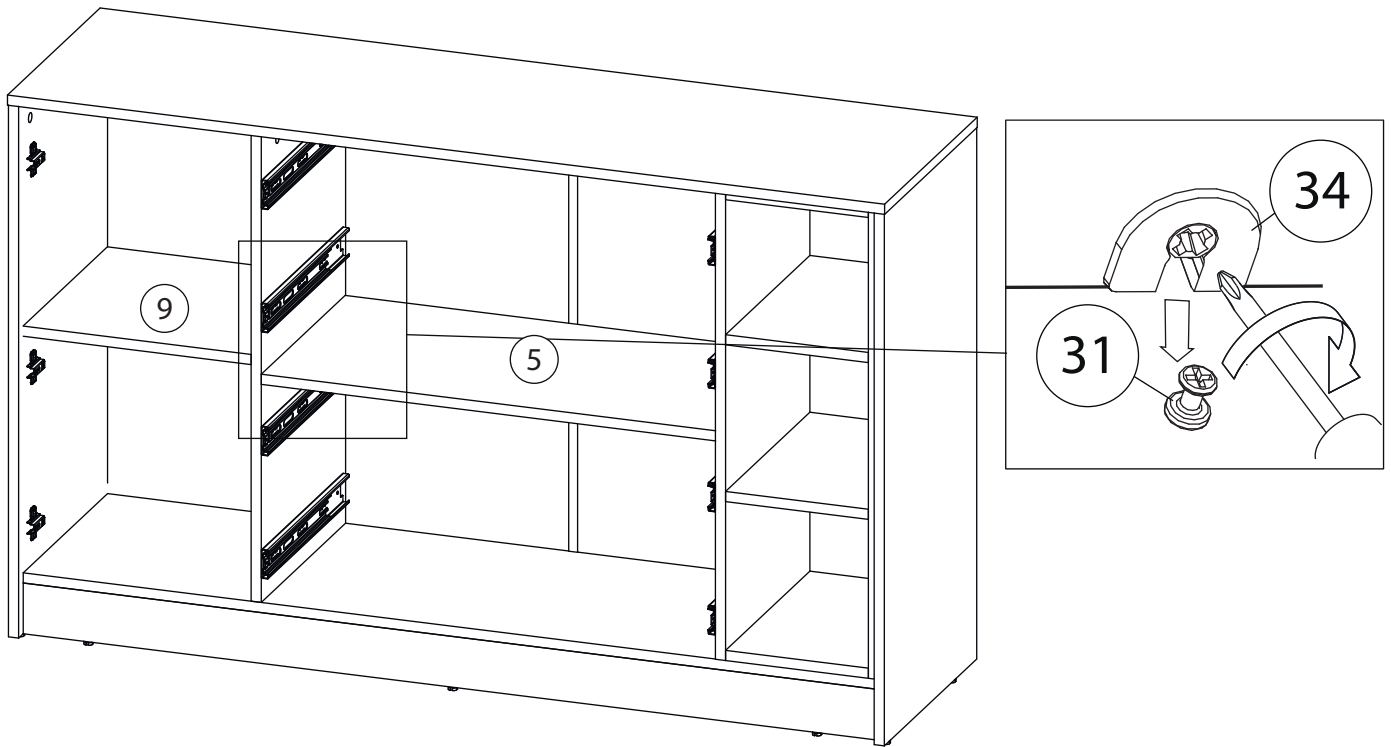

19

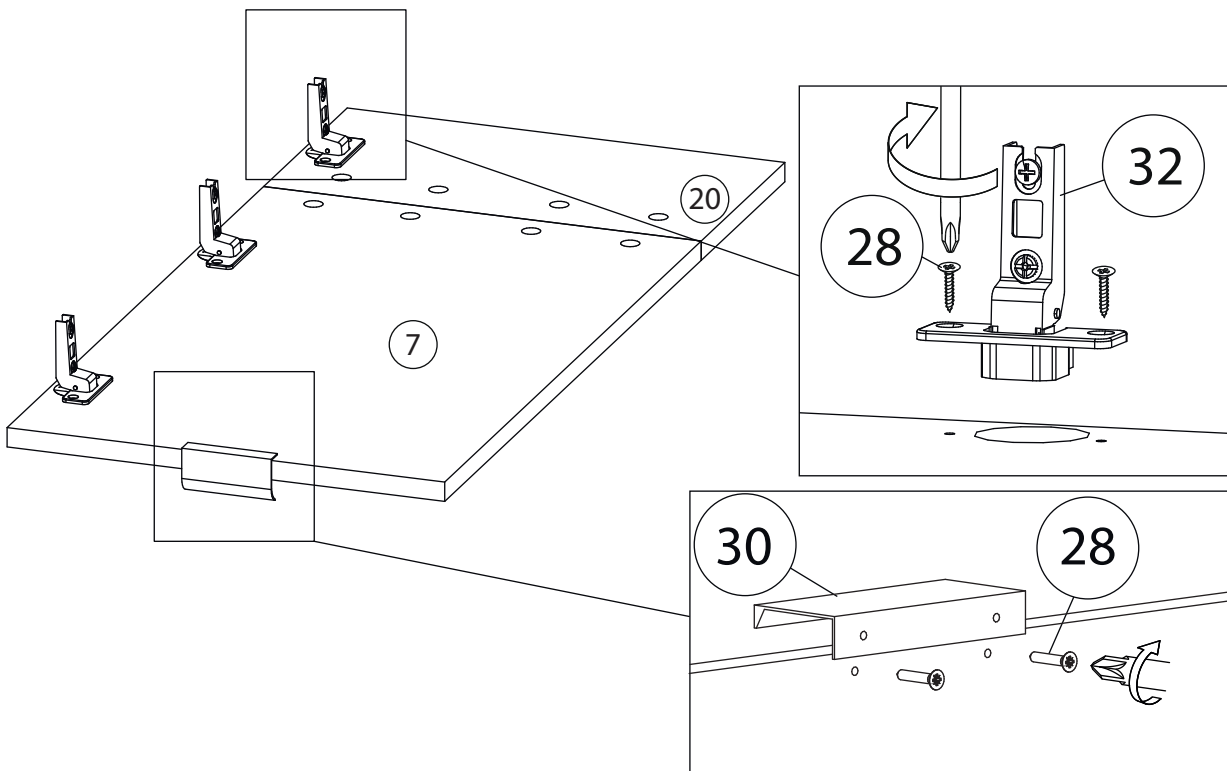

20

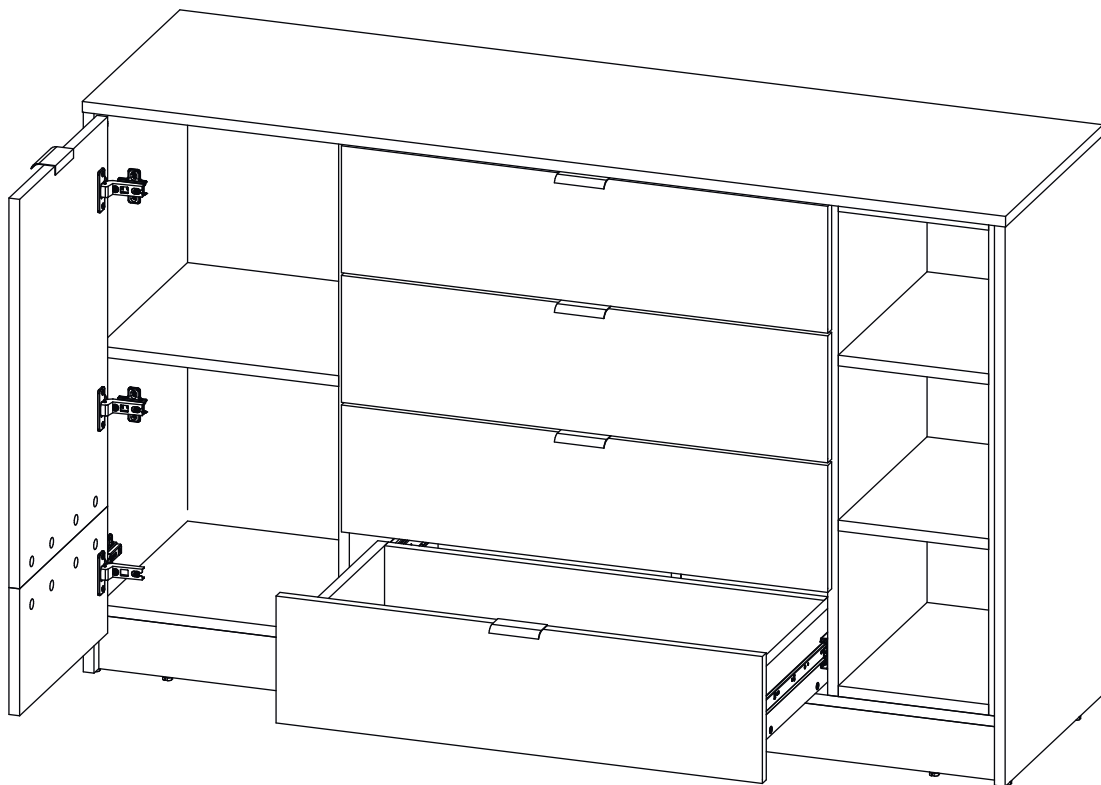
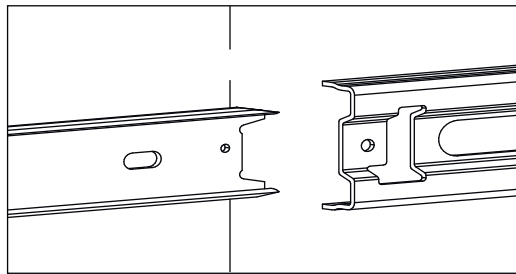

Заклеить технические отверстия заглушками.