

Инструкция по сборке

Кэсон

Стеллаж - 1







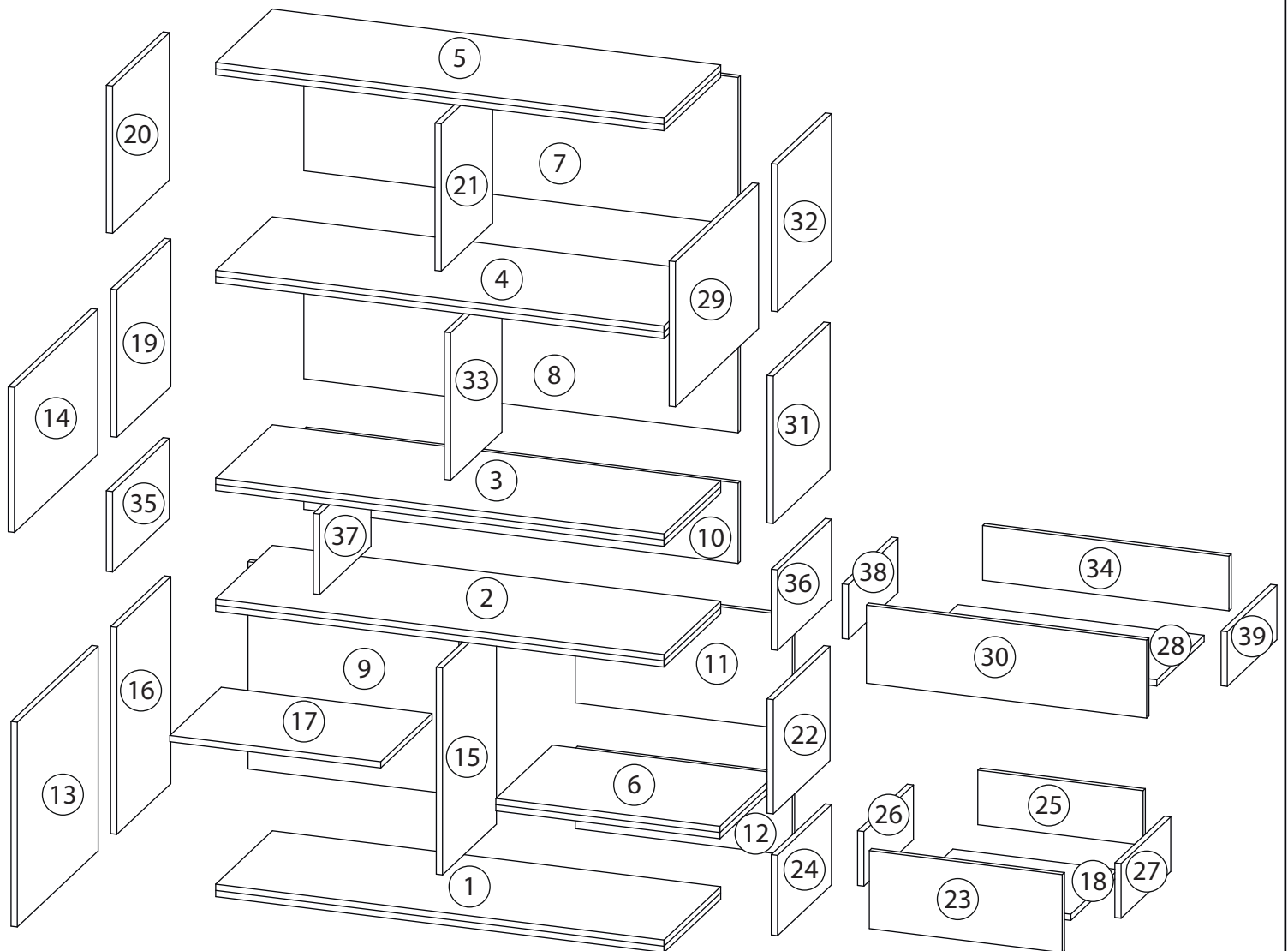

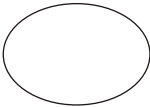
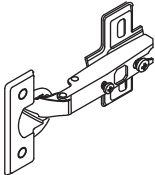

Детали

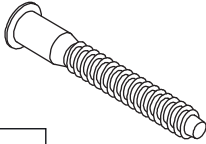
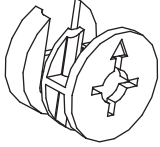
Поз.	Наименование	Кол-во	Длина	Ширина	Поз.	Наименование	Кол-во	Длина	Ширина
1	Дно	1	1150	400	21	Межсекция	1	378	362
2	Полка	1	1150	400	22	Бок Пр	1	293	400
3	Полка	1	1150	400	23	Фасад ящика	1	200	570
4	Полка	1	1150	400	24	Бок Пр	1	206	380
5	Крыша	1	1150	400	25	Задн. пан. ящика	1	140	499
6	Полка	1	575	400	26	Бок. ящ. левая	1	140	350
7	Задняя стенка	1	1114	378	27	Бок. ящ. правая	1	140	350
8	Задняя стенка	1	1114	378	28	Дно ящика	1	707	334
9	Задняя стенка	1	541	531	29	Фасад	1	372	586
10	Задняя стенка	1	1114	206	30	Фасад ящика	1	200	794
11	Задняя стенка	1	557	293	31	Бок Л	1	378	400
12	Задняя стенка	1	557	206	32	Бок Л	1	378	380
13	Фасад	1	525	570	33	Межсекция	1	378	362
14	Фасад	1	372	586	34	Задн. пан. ящика	1	140	707
15	Межсекция	1	531	380	35	Бок Л	1	206	400
16	Бок Л	1	531	380	36	Бок Пр	1	206	380
17	Полка	1	541	362	37	Межсекция	1	206	362
18	Дно ящика	1	499	334	38	Бок. ящ. левая	1	140	350
19	Бок Л	1	378	400	39	Бок. ящ. правая	1	140	350
20	Бок Л	1	378	380					

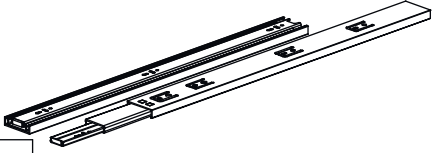

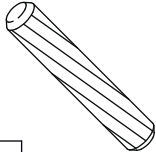
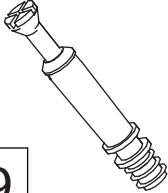
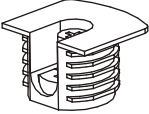
Фурнитура

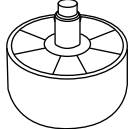
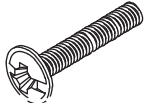
				
<p>40</p> <p><u>Заглушка</u> <u>Ø13</u></p>	<p>41</p> <p><u>Петля</u></p>	<p>42</p> <p><u>Евровинт 6,3x13</u></p>	<p>43</p> <p><u>Евровинт 7x50</u></p>	<p>44</p> <p><u>Эксцентрик</u></p>
				
<p>45</p> <p><u>Саморез 3,5x16</u></p>	<p>46</p> <p><u>Шариковые направляющие</u></p>	<p>47</p> <p><u>Ручка</u></p>		
				
<p>48</p> <p><u>Шкант бук</u></p>	<p>49</p> <p><u>Шток эксцентрика</u></p>	<p>50</p> <p><u>Стяжка VB35</u></p>	<p>51</p> <p><u>Винт для стяжки</u> <u>VB35</u></p>	<p>52</p> <p><u>Опора</u></p>
				
<p>53</p> <p><u>Винт мебельный</u> <u>M4x40</u></p>				

1

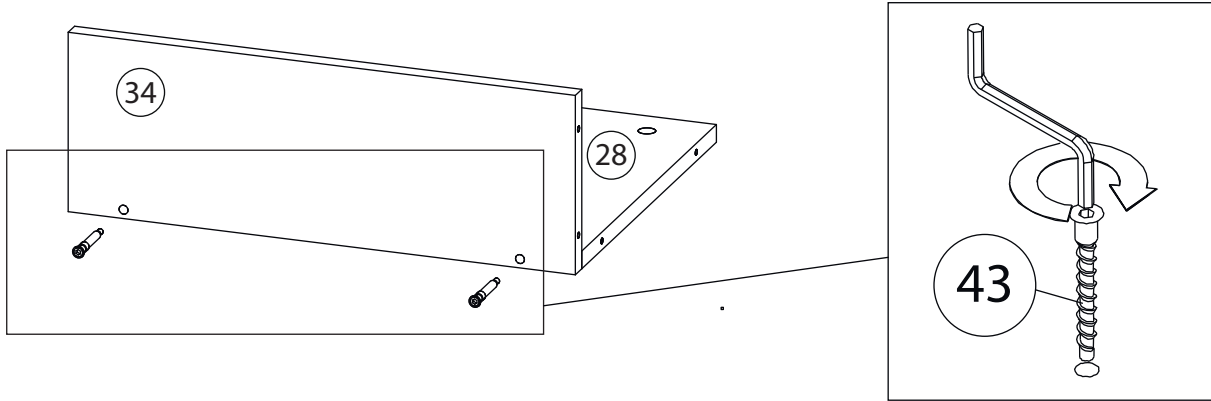

2

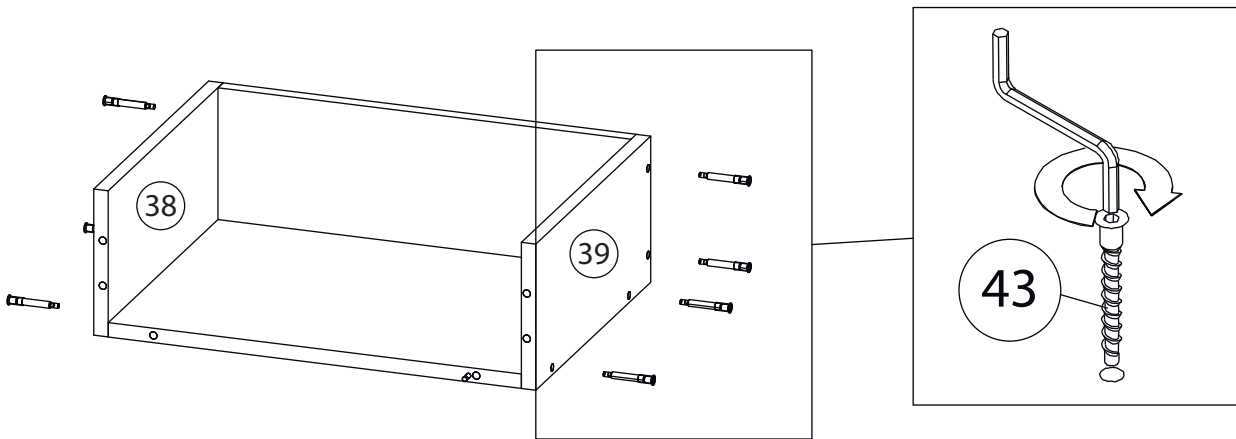

3

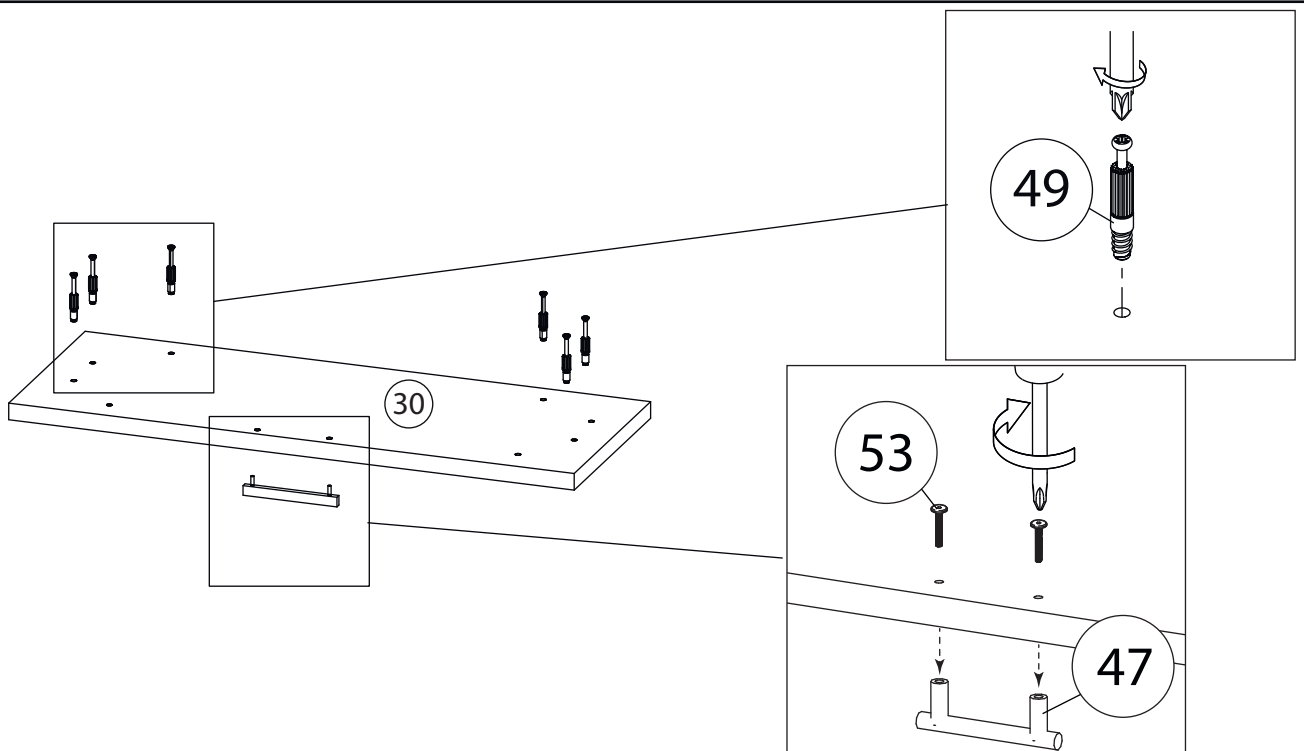

4

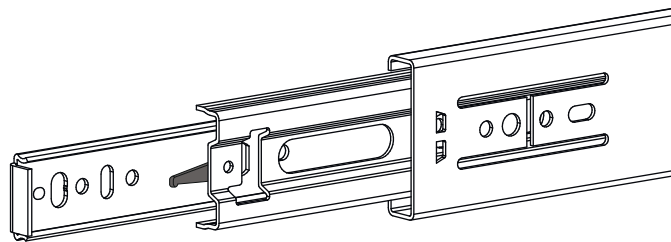
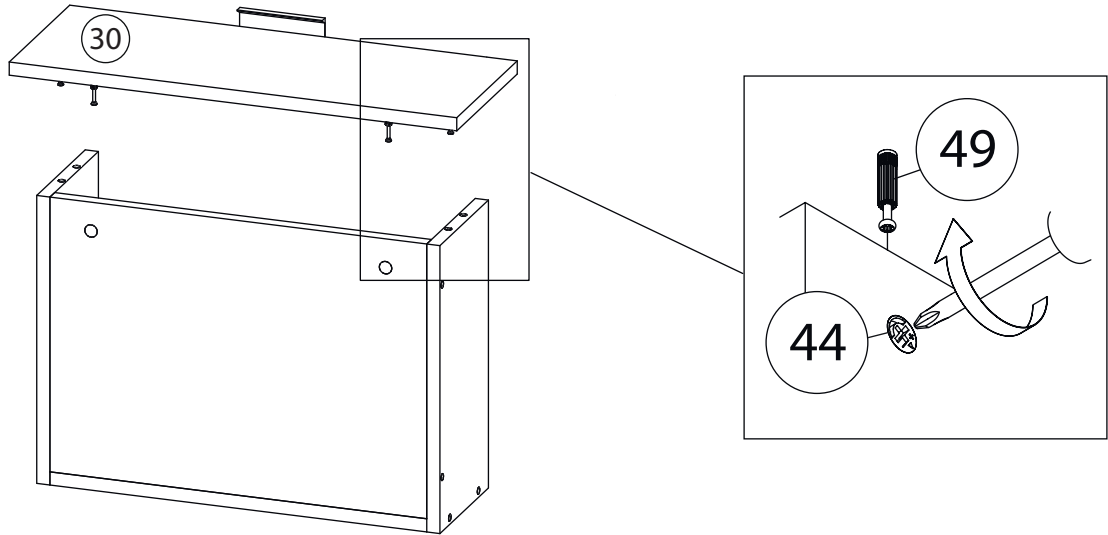

Внимание! Во избежание заклинивания механизма не устанавливайте заглушки винтов и эксцентриков над направляющими!

Схема установки шариковых направляющих.

Для установки шариковых направляющих в изделие необходимо разъединить их на две части. Широкая часть устанавливается на боковую стенку каркаса, а узкая на боковую стенку выдвижного ящика. Разъединение производится путем нажатия на пластиковый рычажок при выдвижении узкой части направляющей (смотри рисунок). Если направляющие крепятся на одной боковине с двух сторон, то саморезы необходимо крепить в разные отверстия направляющей. Для регулировки выкатных ящиков по высоте необходимо крепить узкую часть направляющей через ее овальные отверстия.

5

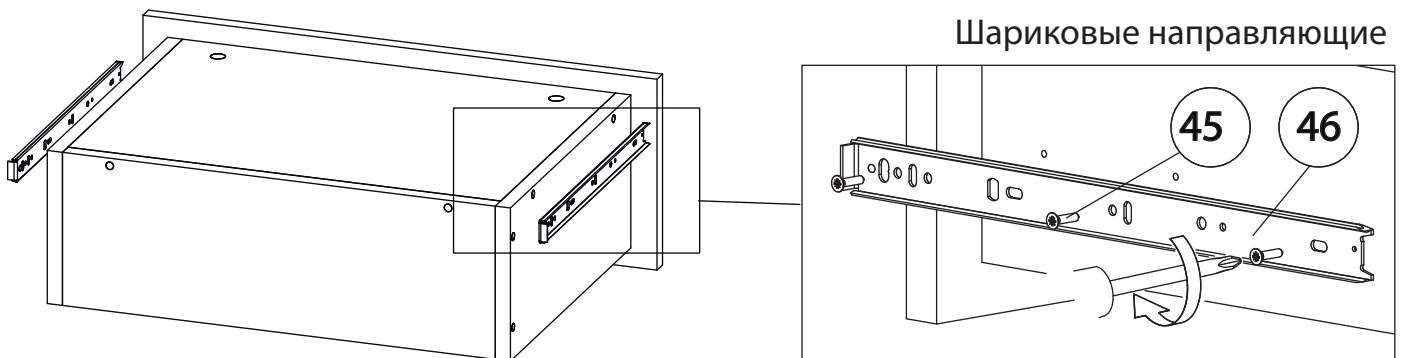

6

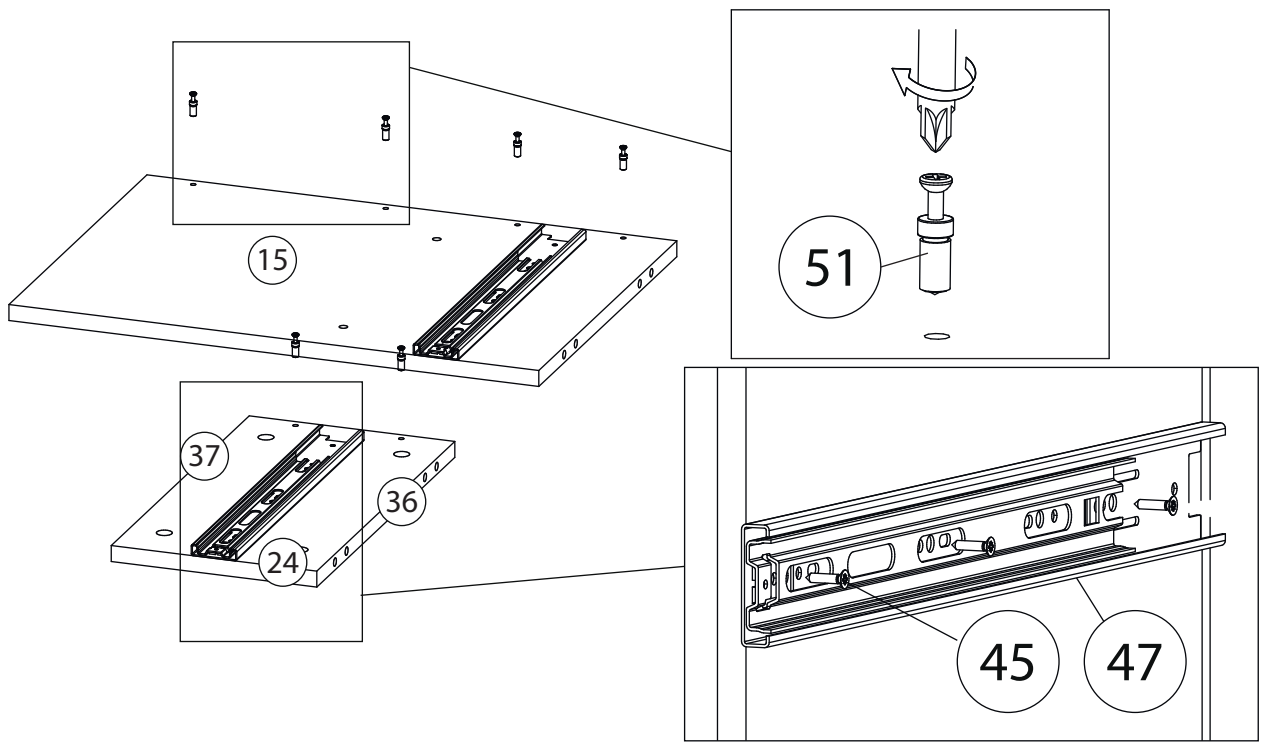

7

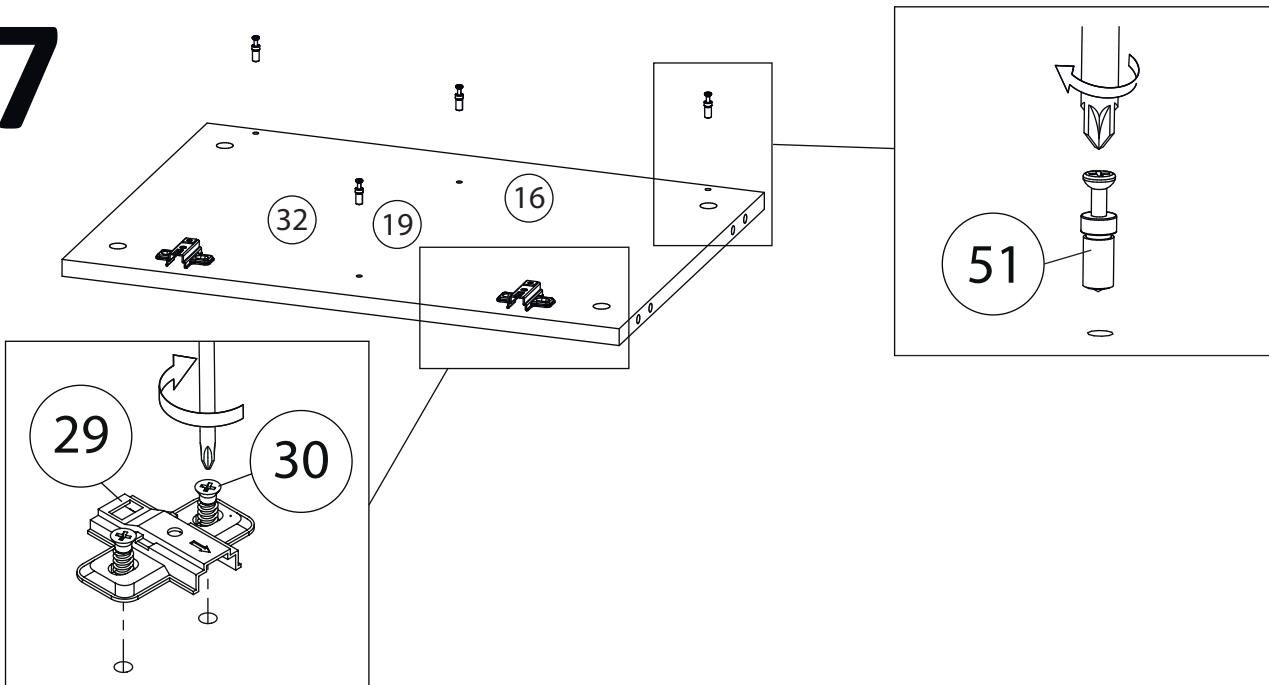

8

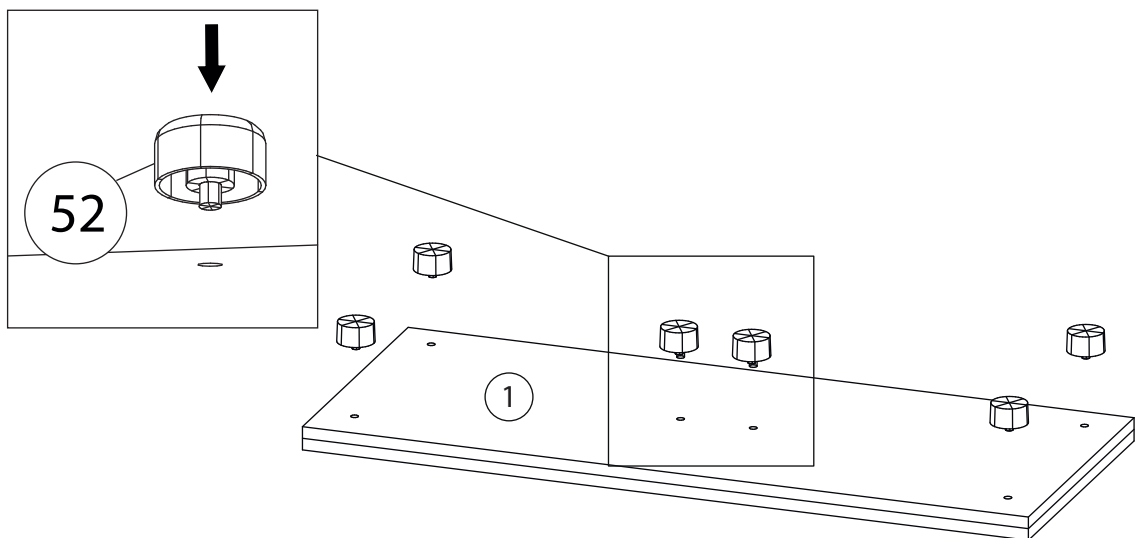

9

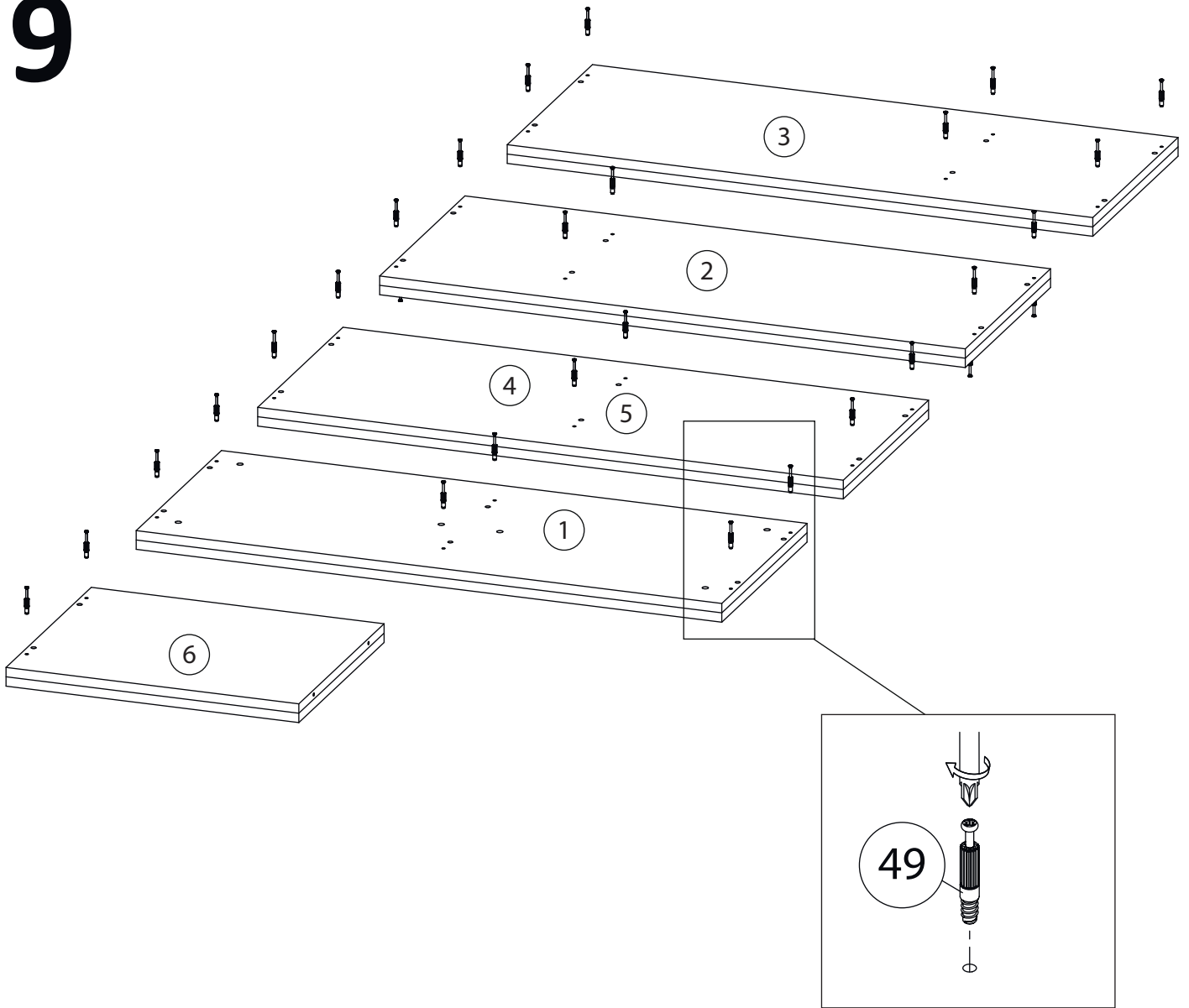

10

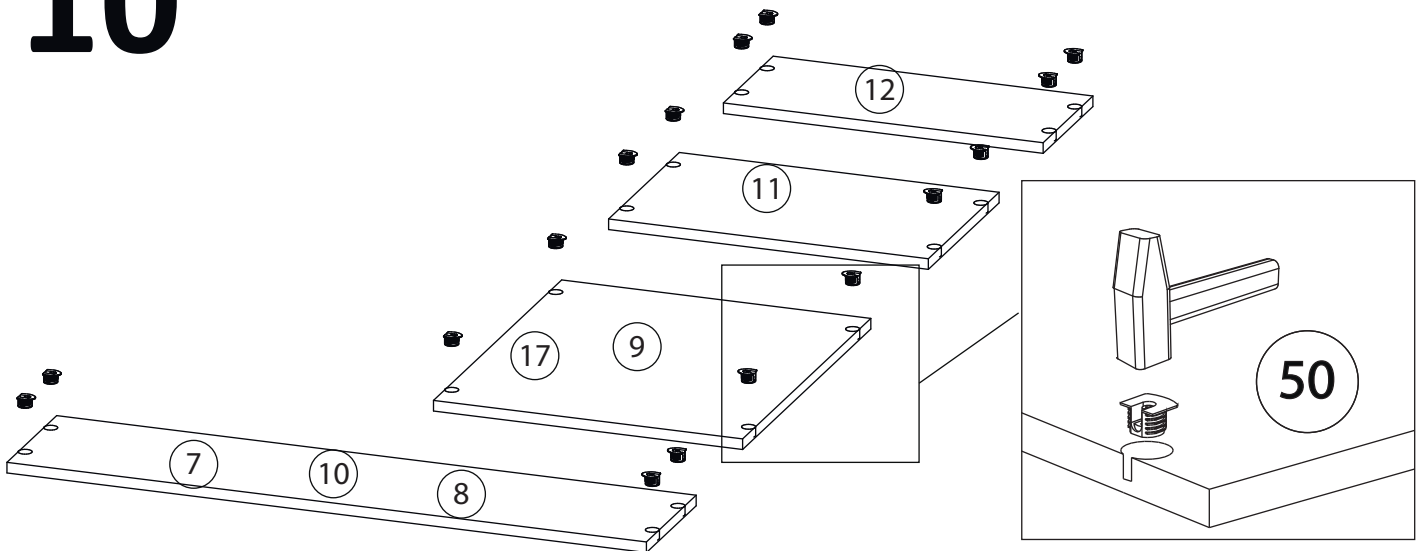

11

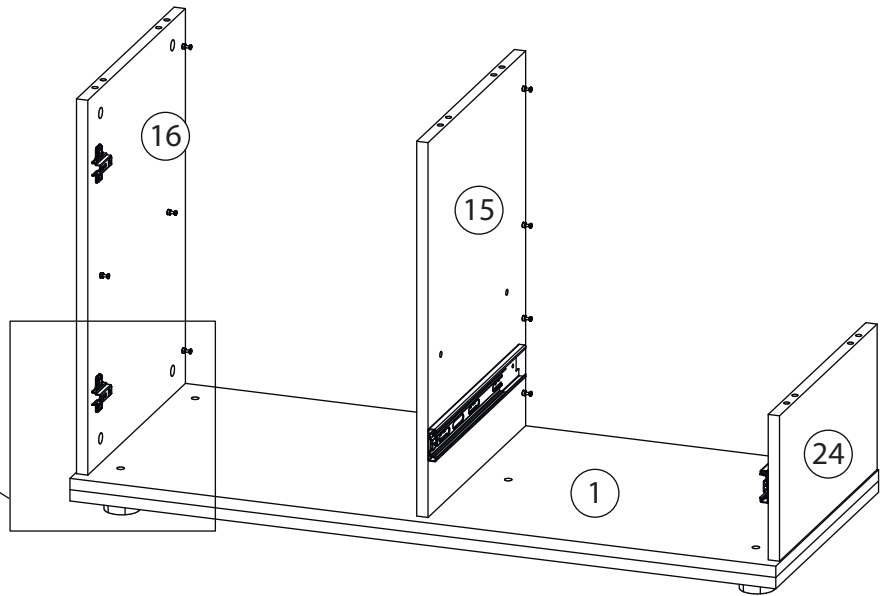
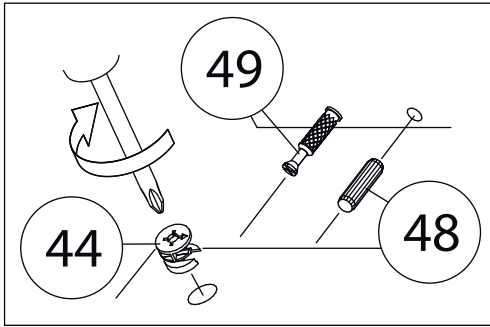

12

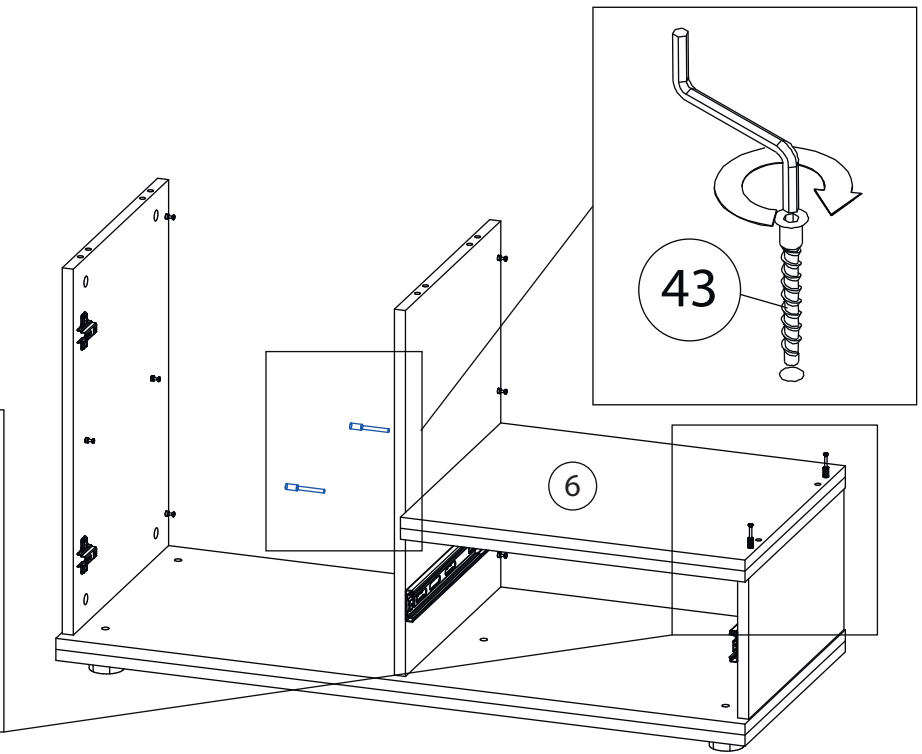
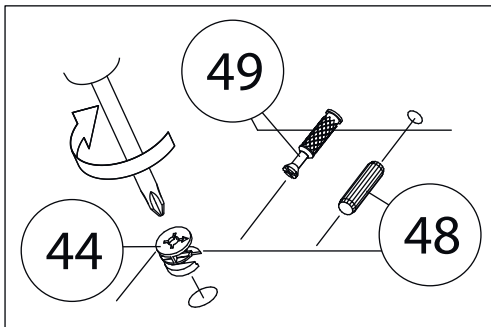

13

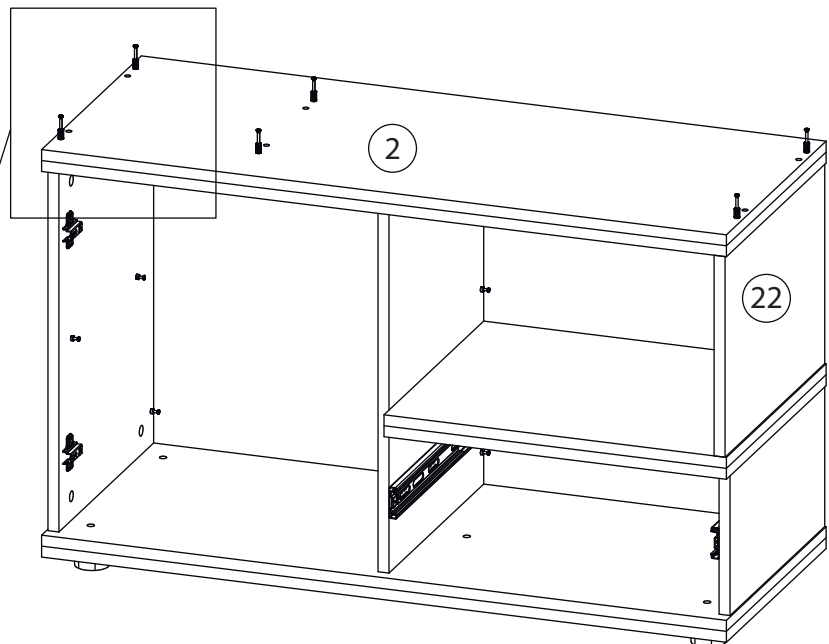
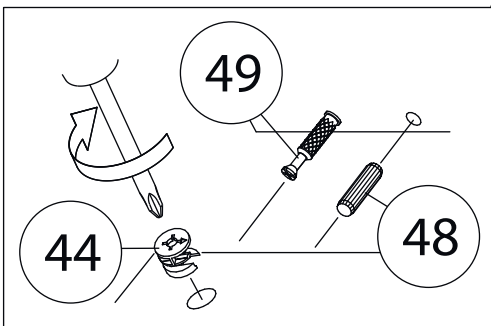

14

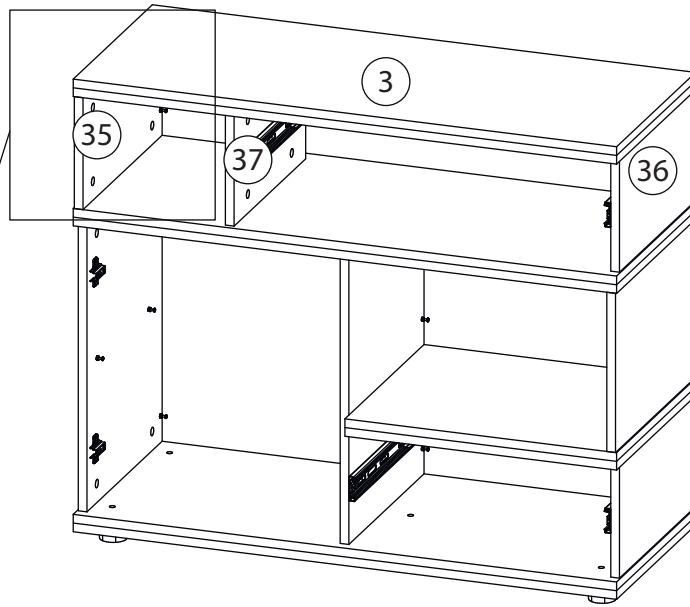
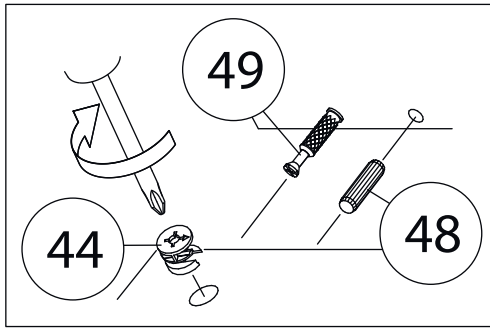

15

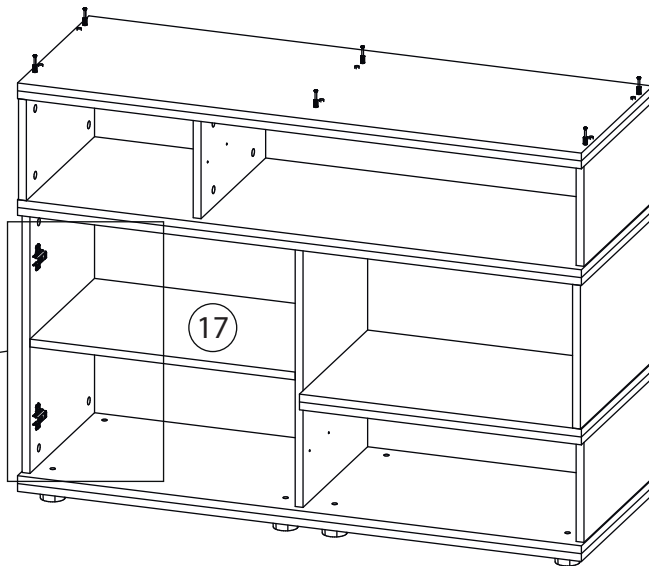
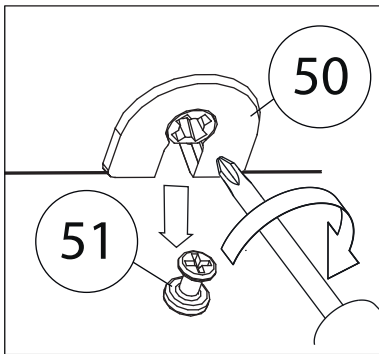

16

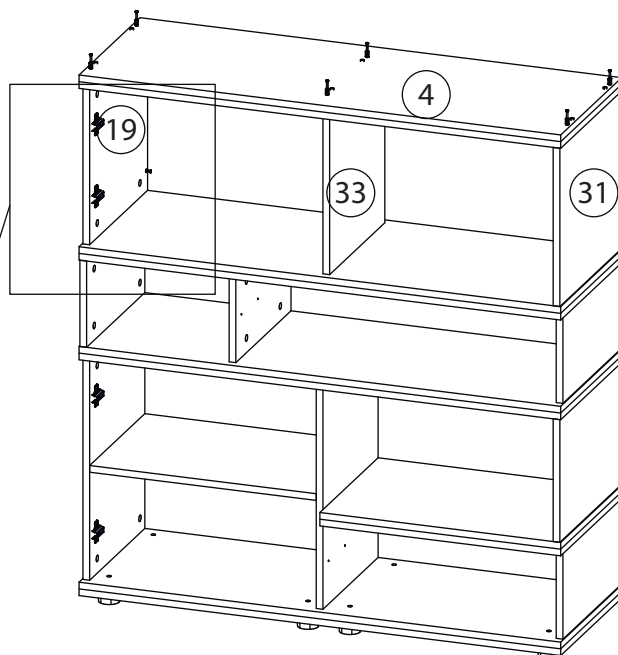
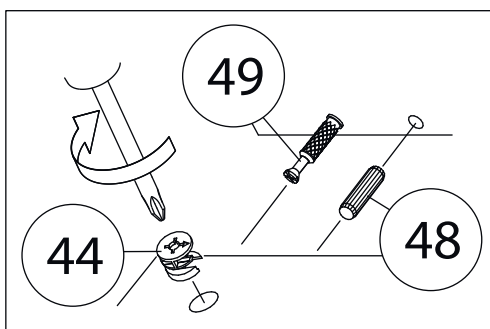

17

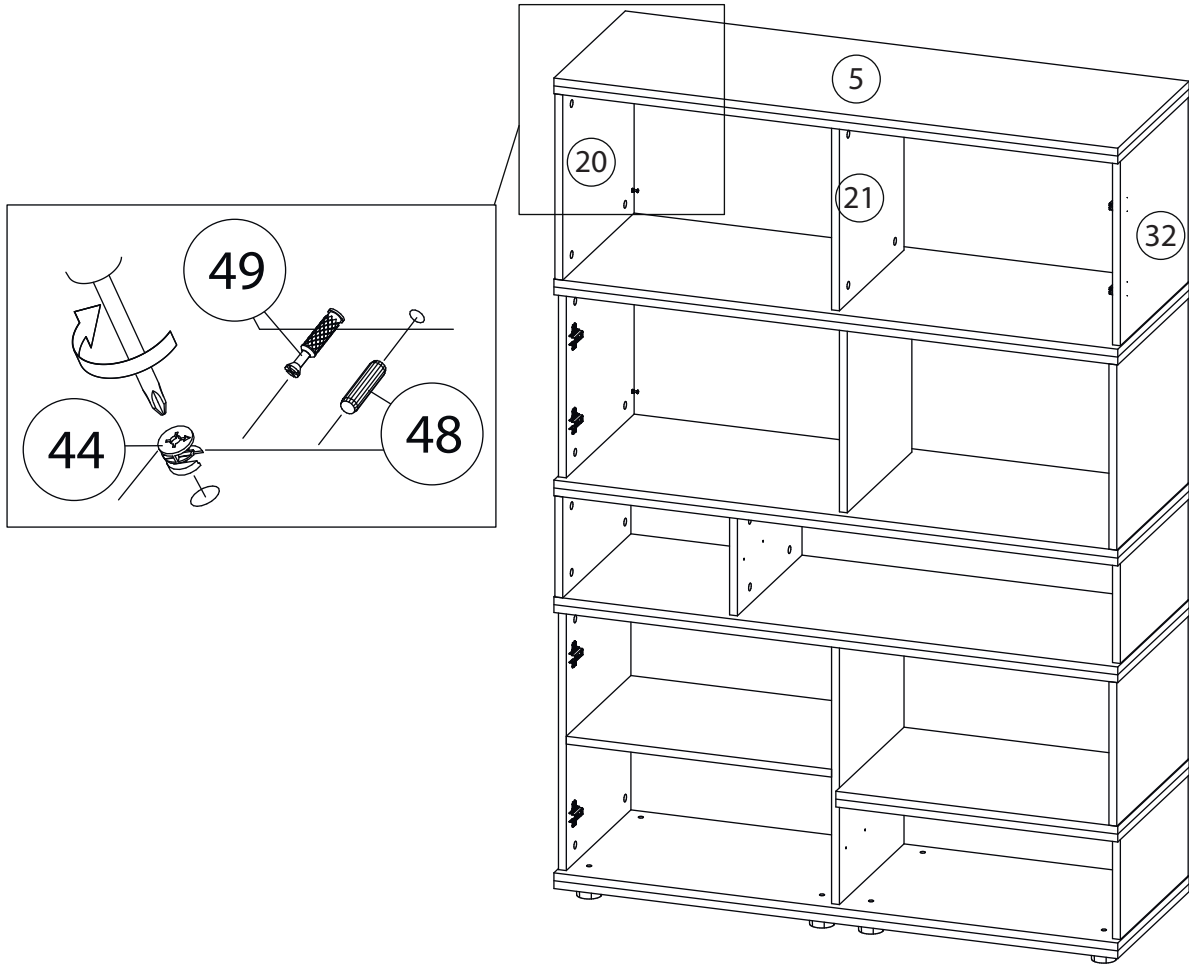

18

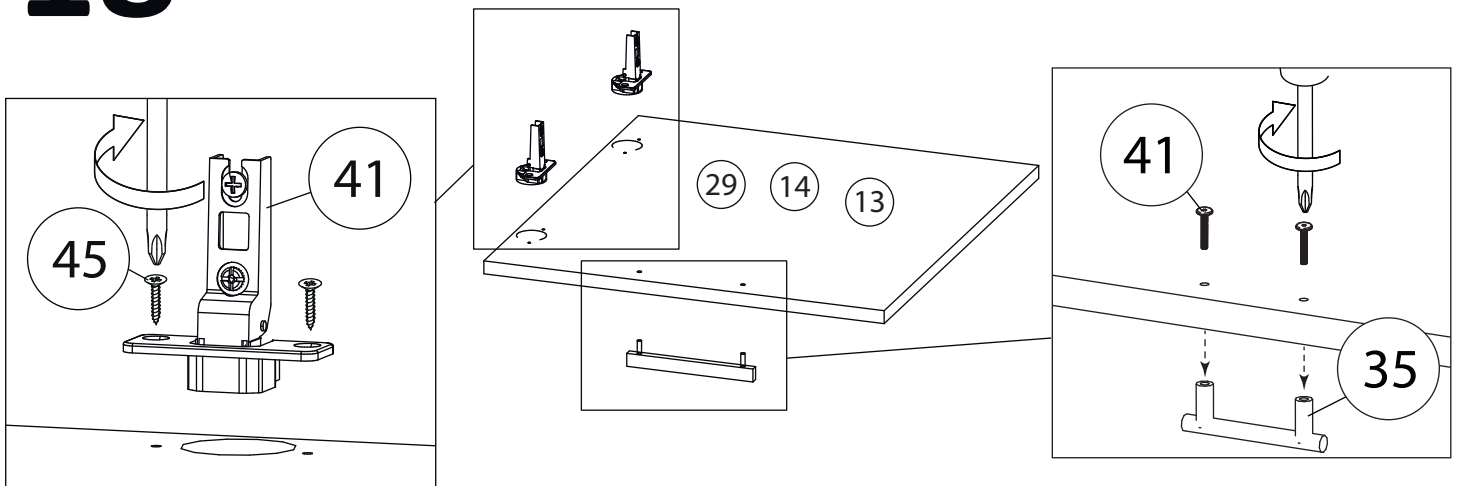

19

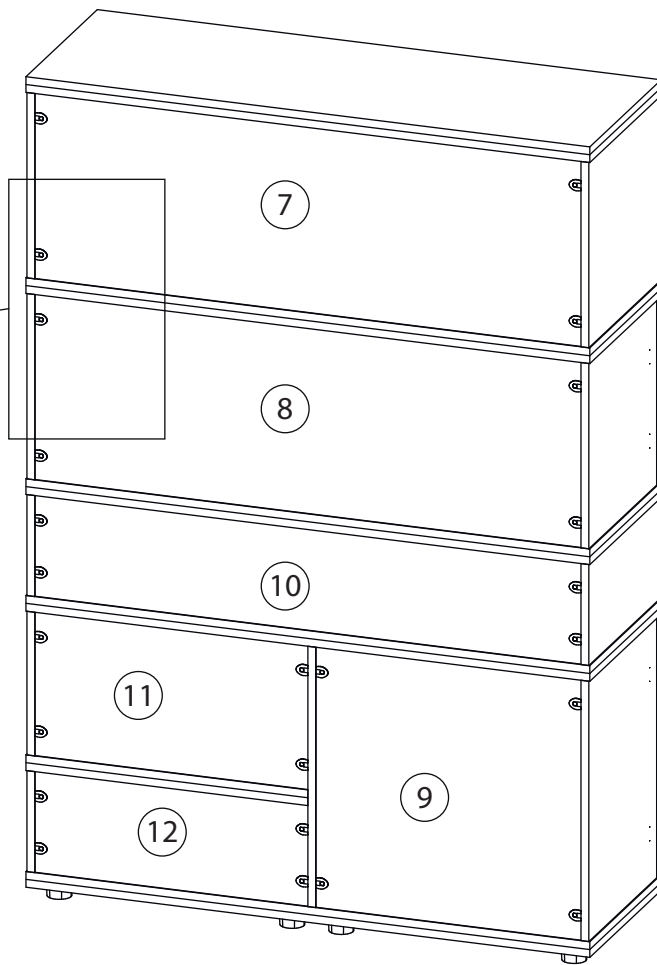
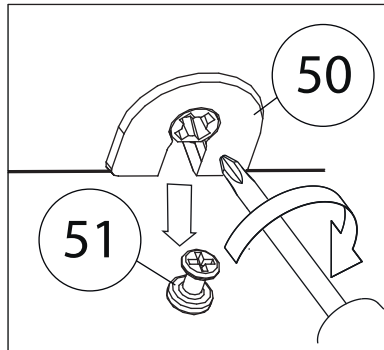

20

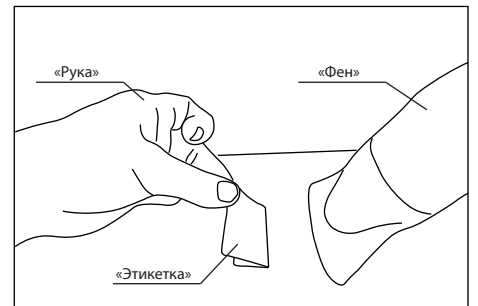
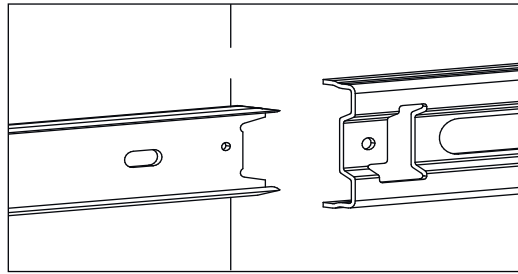

Удалить с детали этикетки со штрихкодом при помощи фена.

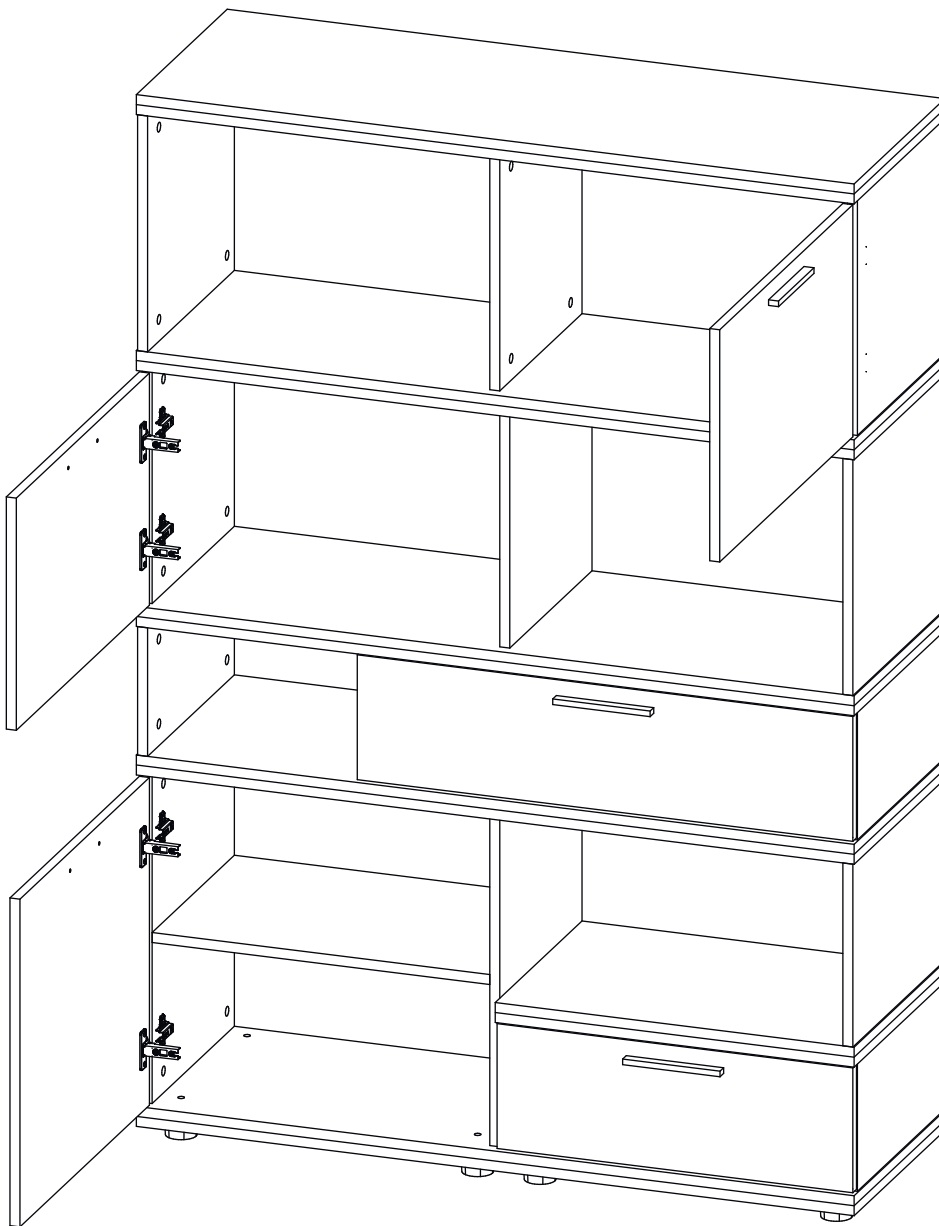

Заклеить технические отверстия заглушками.