

Инструкция по сборке

Сия

Тумба под ТВ 2

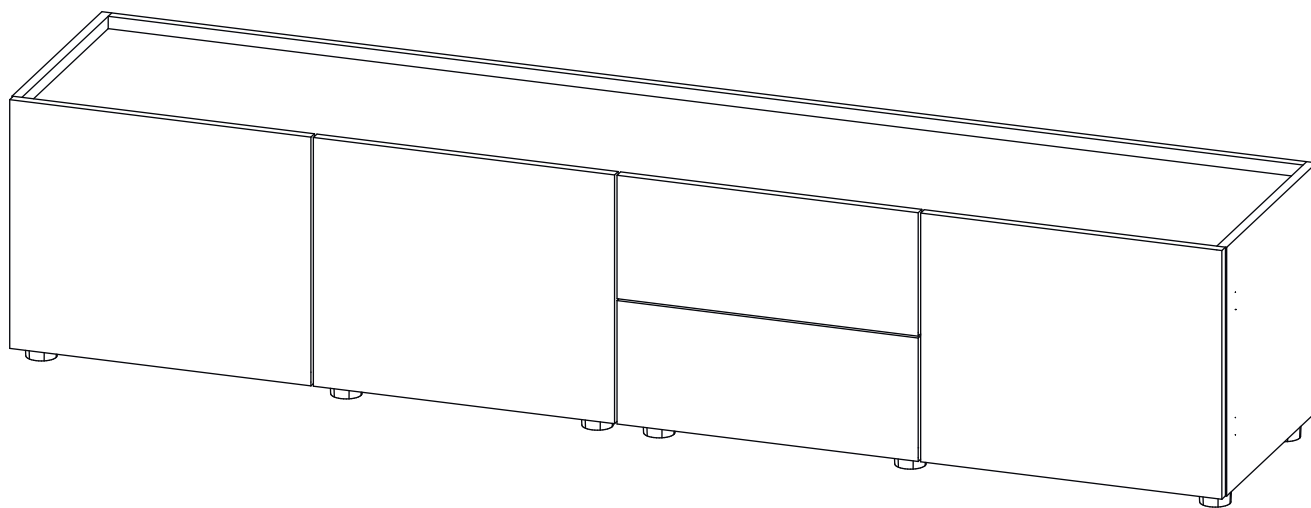

Детали

Поз.	Наименование	Кол-во	Длина	Ширина
1	Дно	1	1936	400
2	Фасад	1	403	488
3	Фасад	2	403	488
4	Полка	1	474	382
5	Полка	2	466	382
6	Бок левый	1	403	400
7	Бок правый	1	403	400
8	Дно ящика	2	418	334
9	Вертикаль	1	351	384
10	Вертикаль	1	351	384
11	Вертикаль	1	351	384
12	Фасад ящика	2	200	488
13	Задняя планка	1	1936	50
14	Задн. пан. ящика	2	127	418
15	Бок. ящ. левая	2	127	350
16	Бок. ящ. правая	2	127	350
17	Столешница	1	1936	384
18	Задняя стенка	1	353	1950

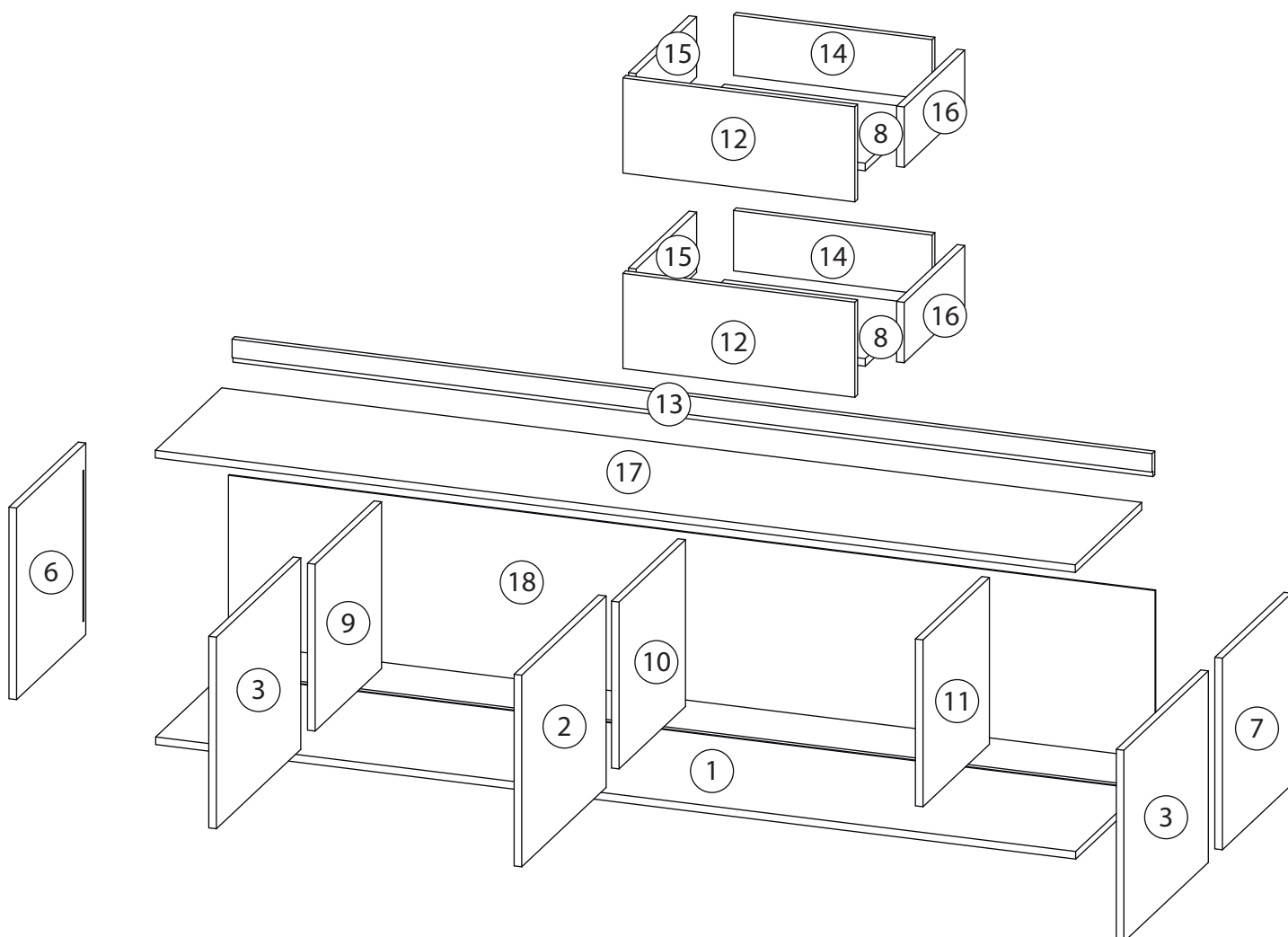

Фурнитура

				
19	20	21	22	23
<u>Заглушка</u> Ø13	<u>Петля накладная</u>	<u>Петля полунакладная</u>	<u>Евровинт 7x50</u>	<u>Эксцентрик</u>
				
24	25	26		
<u>Саморез 3,5x16</u>	<u>Шариковые направляющие</u>	<u>Опора регулируемая</u>		
				
27	28	29	30	31
<u>Шкант бук</u>	<u>Шток эксцентрика</u>	<u>Стяжка VB35</u>	<u>Винт для стяжки</u> VB35	<u>Евровинт 6,3x13</u>

1

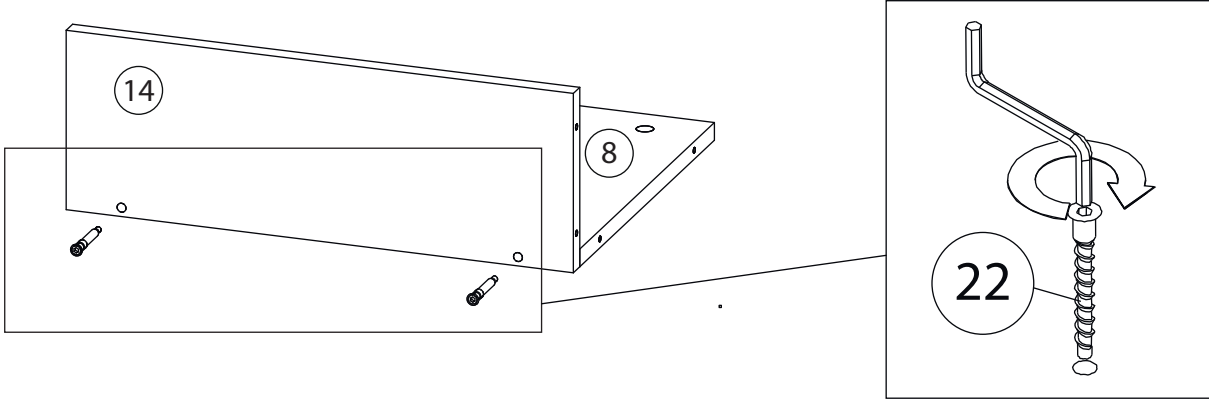

2

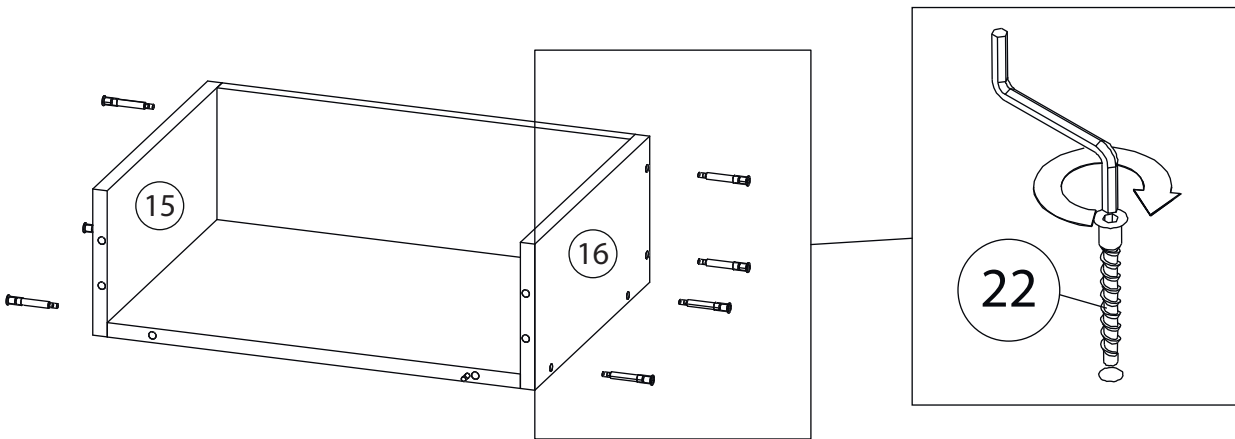

3

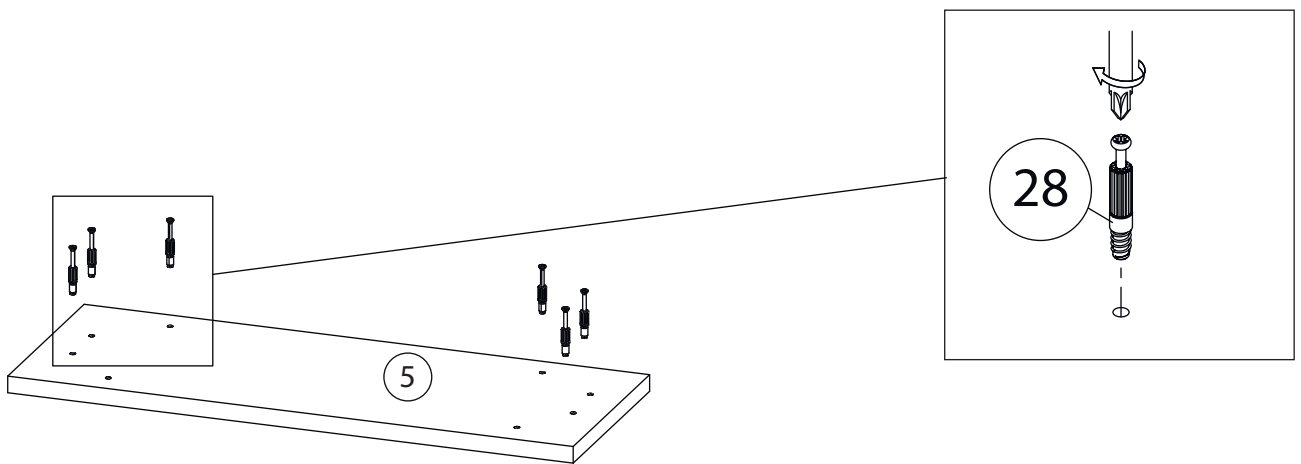

4

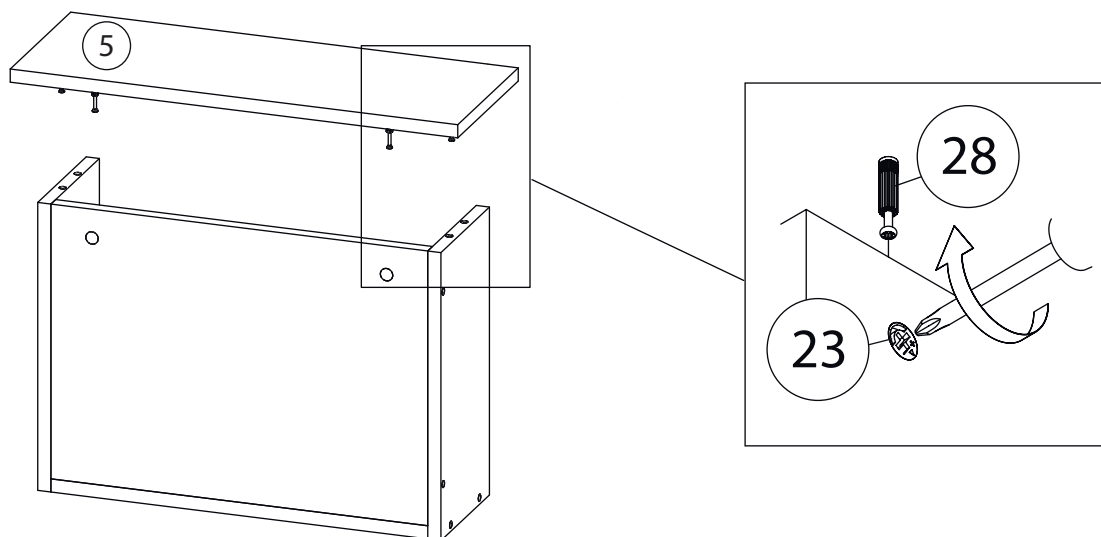

Внимание! Во избежание заклинивания механизма не устанавливайте заглушки винтов и эксцентриков над направляющими!

Схема установки шариковых направляющих.

Для установки шариковых направляющих в изделие необходимо разъединить их на две части. Широкая часть устанавливается на боковую стенку каркаса, а узкая на боковую стенку выдвижного ящика. Разъединение производится путем нажатия на пластиковый рычажок при выдвижении узкой части направляющей (смотри рисунок). Если направляющие крепятся на одной боковине с двух сторон, то саморезы необходимо крепить в разные отверстия направляющей. Для регулировки выкатных ящиков по высоте необходимо крепить узкую часть направляющей через ее овальные отверстия.

5

Шариковые направляющие

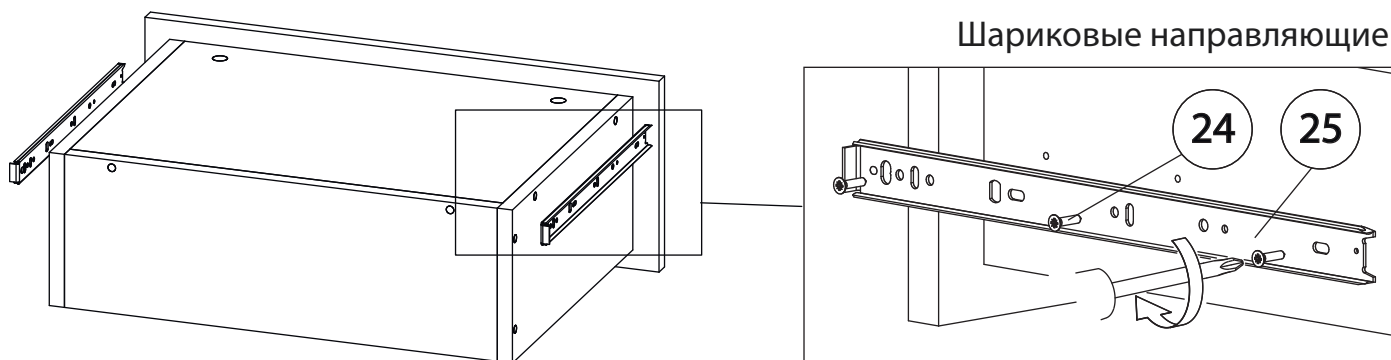

6

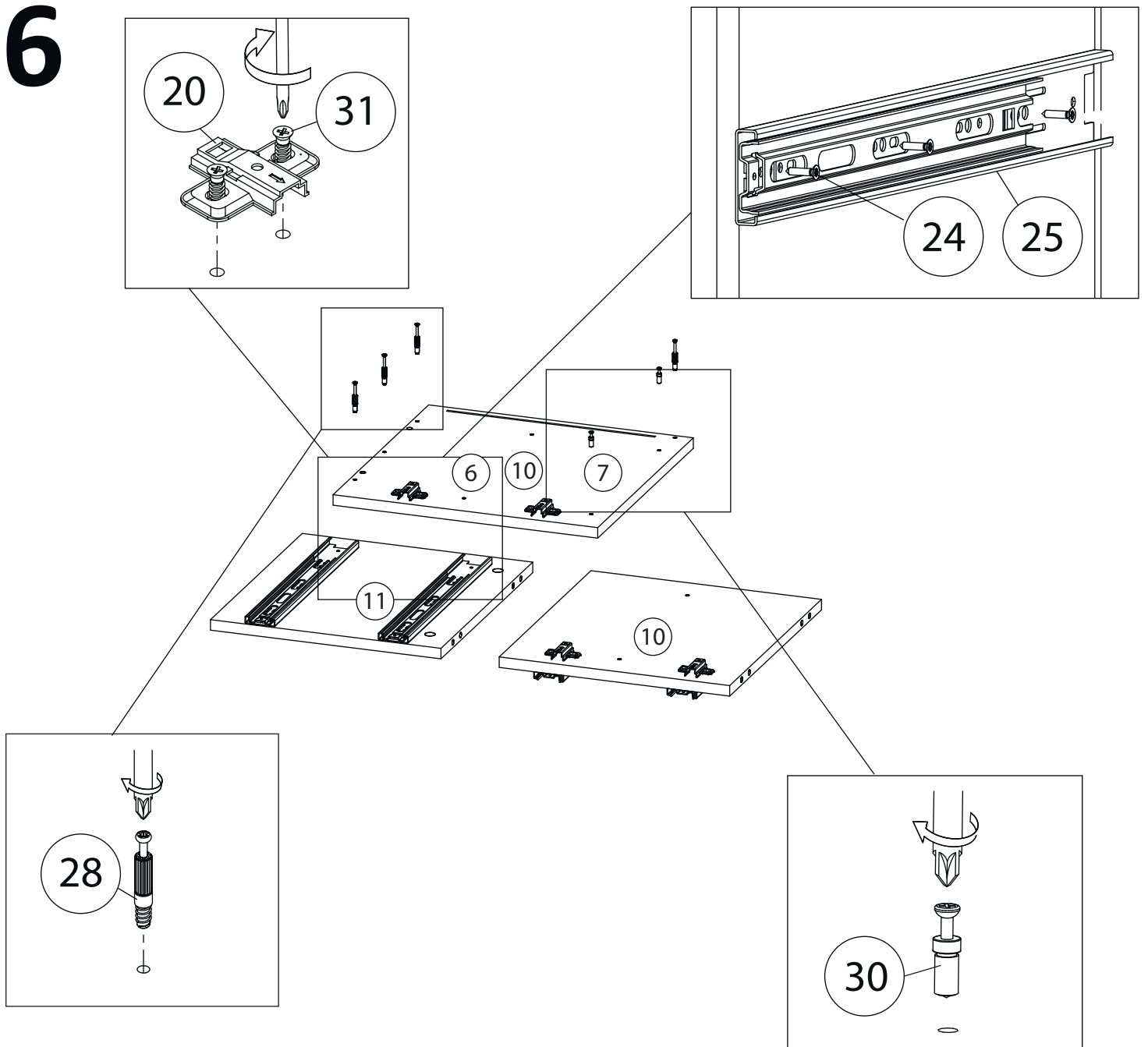

7

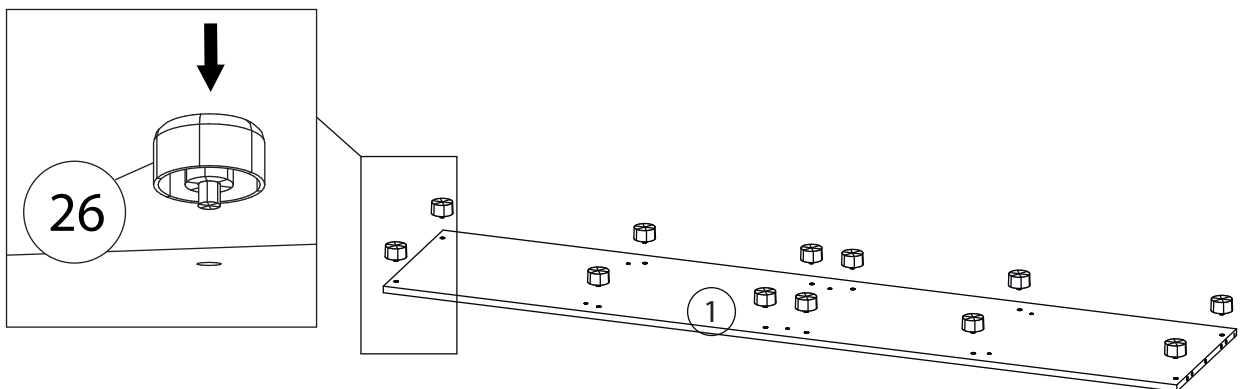

8

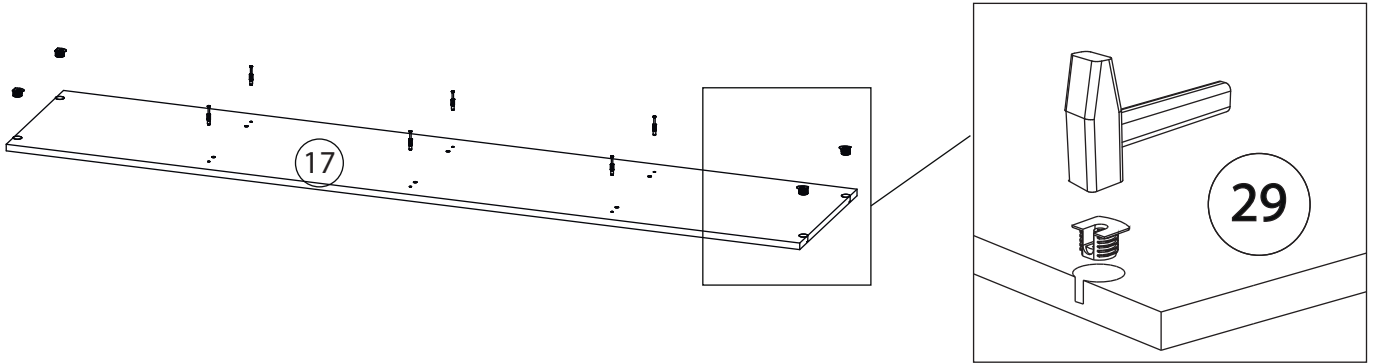

9

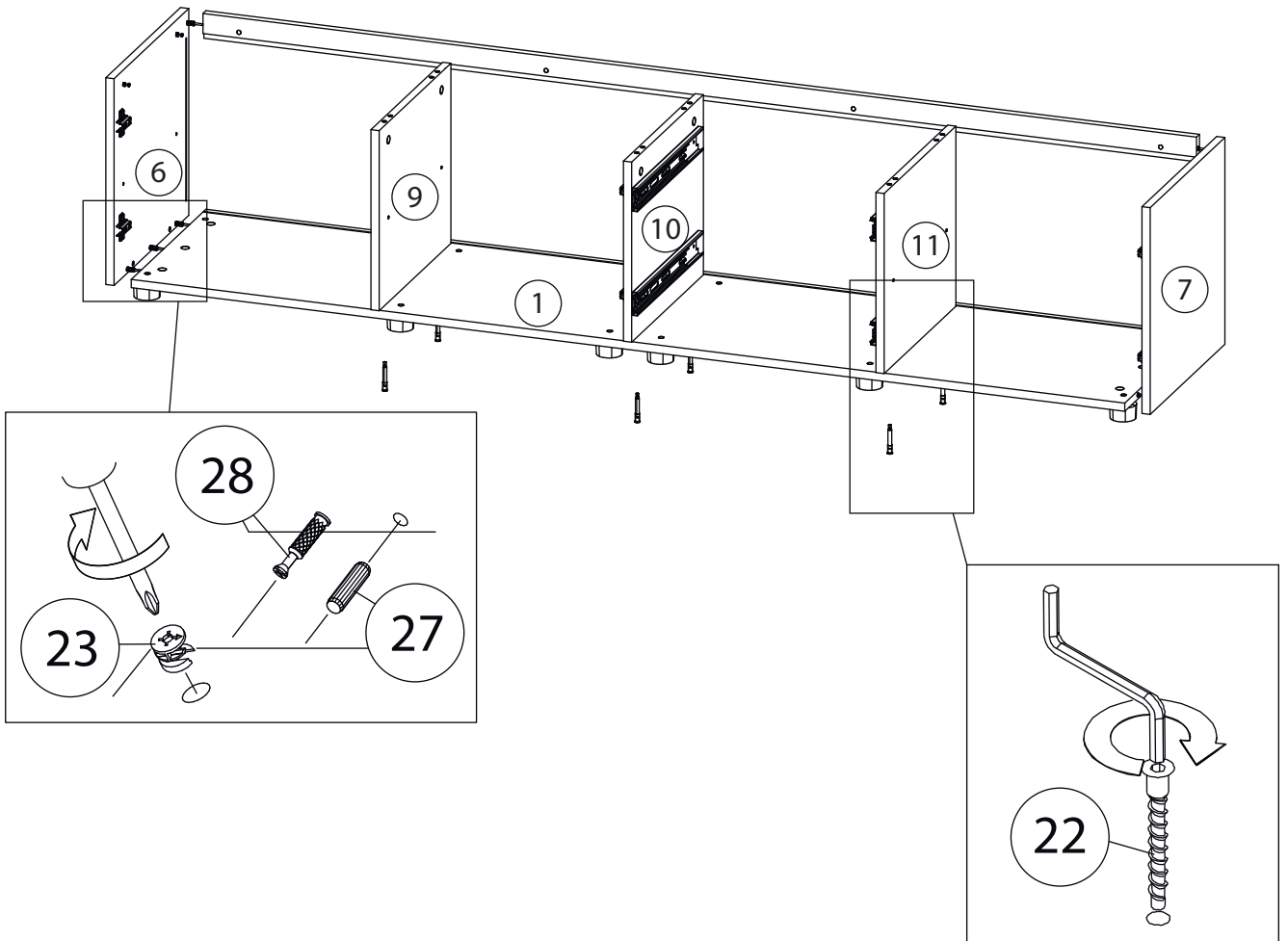

10

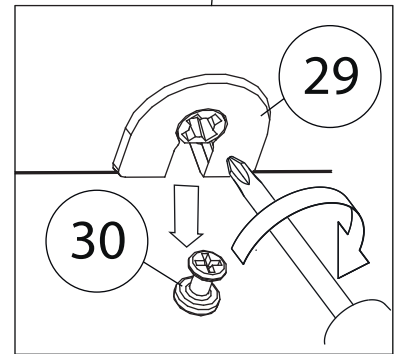
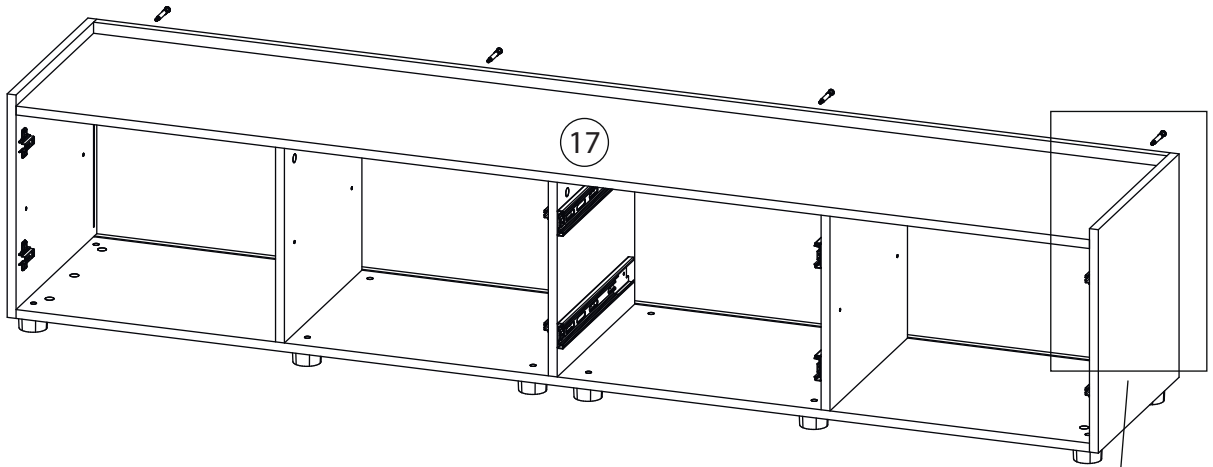

11

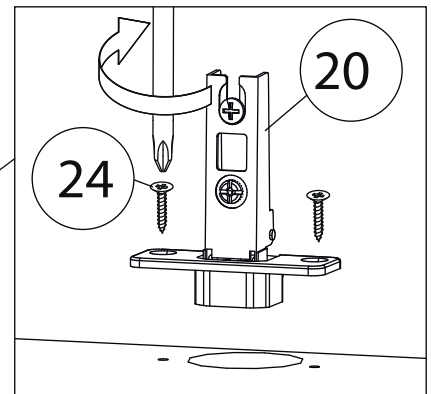
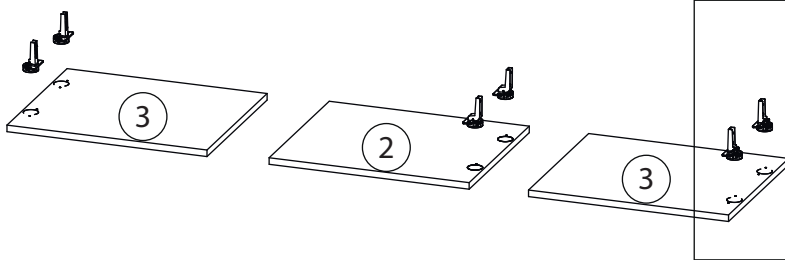

12

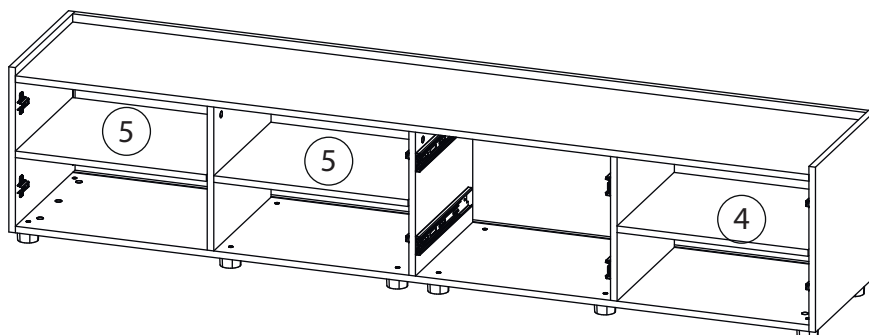

13

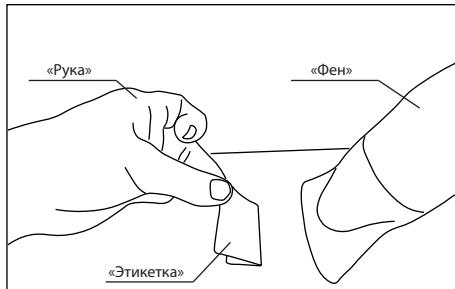

Удалить с детали этикетки со штрихкодом при помощи фена.

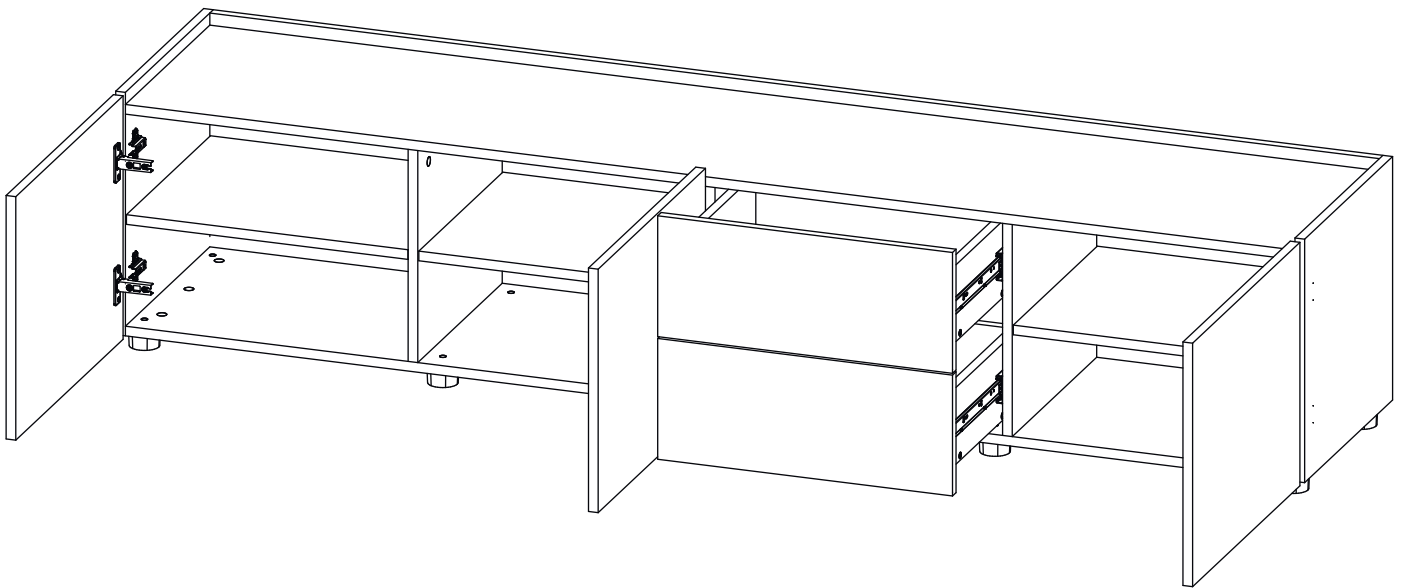
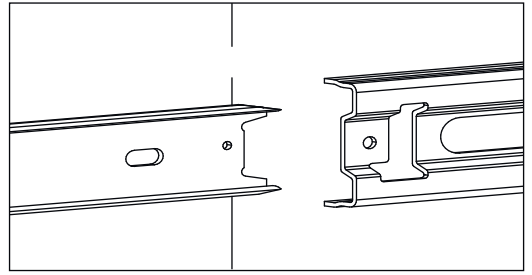

Заклеить технические отверстия заглушками.